

Владислав Афанасьев

*Этот альбом я посвящаю моей жене
Афанасьевой Лидии Васильевне,
замечательной русской женщине,
которая создала в моей жизни
приют счастья и любви.*

Автор

АЛЬБОМ ПРОИЗВЕДЕНИЙ

ЖИВОПИСЬ



ГРАФИКА



СКУЛЬПТУРА



Благовещенск, 2017

УДК 75/76
ББК 85(2Рос–4Аму)
А94

А94 **Афанасьев В.П.** Альбом произведений. Живопись. Графика. Скульптура. – Благовещенск: Изд-во «Царское Слово», 2017. – 208 с.

УДК 75/76
ББК 85(2Рос–4Аму)

Вступительная статья:
Заслуженный работник культуры РФ,
заместитель директора по научной работе
Дальневосточного художественного музея (г. Хабаровск)
Козлова Людмила Григорьевна

Художественное редактирование:
Сасим Игорь Михайлович

Компьютерная вёрстка:
Шкирятов Олег Викторович

ИМПЕРАТОРСКАЯ АКАДЕМИЯ ХУДОЖЕСТВ

ОСНОВАНА В 1757 ГОДУ



**Российская академия художеств
Союз художников России**



Владислав Афанасьев

**Заслуженный художник России,
Член-корреспондент Российской академии художеств**

Владислав Афанасьев – художник-амурчанин, чьё творчество известно далеко за пределами области. Его работы экспонировались на многих престижных выставках страны от запада до востока, и с севера на юг. «Заболев» однажды в юности суровыми северными краями и посвятив северным мотивам многие свои графические и живописные работы, художник на всю жизнь остался верен этой теме. С его полотен доносится звон бубенцов оленьих упряжек, монотонная, но при этом богатая оттенками песнь каюра, таинственный звук шаманского бубна и припахивает дымком от костров у чумов, где вялится на ветру янтарная юкола, а немногословные обитатели тех мест ведут неспешные мудрые беседы.

Однако, тематикой «белого безмолвия» художник не ограничивается: диапазон его творческих интересов многослоен: на полотнах Заслуженного художника РФ, члена-корреспондента Российской Академии художеств запечатлены и героика трудовых будней, и портреты известных деятелей культуры и искусства.

Помимо станковой живописи, занимается скульптурой, а его неординарные суждения, ёмкое острословие и неповторимая элегантность вошли в легенды.

*Павел Савинкин,
журналист*

Людмила Григорьевна Козлова,
заместитель директора по научной работе
Дальневосточного художественного музея
(г. Хабаровск),
Заслуженный работник культуры РФ,
член Хабаровского отделения
ВТОО «Союз художников России»,
г. Хабаровск



Владислав Афанасьев. Монолог глиною в жизнь

В Хабаровске, в Дальневосточном художественном музее хранится масштабное полотно Григория Степановича Зорина «Первые русские на Амуре» (1959). Патриарх дальневосточного изобразительного искусства, один из основоположников исторического жанра в регионе, Григорий Зорин создал свою многофигурную композицию по всем канонам исторического полотна. А каноны эти требуют кропотливого изучения не только времени и места действия, но и понимания исторического материала, характеров персонажей. Сюжет зоринской картины внешне прост, но многозначен: на крутом откосе, у обрыва многоводной бескрайней реки-океана с диковинным названием Амур остановились бесстрашные казаки и крепкие мужики. Вглядываясь с надеждой вдаль, они хотят верить в то, что отныне эта земля станет их малым отечеством, а Амур – будущим кормильцем.

По правде, даже сегодня, спустя десятилетия, полотно продолжает оставаться источником многих вопросов и исторических споров: какими они были, первопроходцы амурской земли, «пионеры» Дальнего Востока России? Что заносило людей в такую даль, в эти «комариные» края, заставляло заселять эти дикие земли и вращать в неё корнями?

Можно сказать, что в семейной биографии художника из Благовещенска Владислава Петровича Афанасьева, в генеалогии его предков отчасти кроются ответы на эти вопросы.

Фамильные корни Владислава Афанасьева уходят как раз в XIX столетие, в эпоху освоения Приамурья, когда на Амур были сплавлены партии забайкальских казаков и основаны несколько станиц, в их числе – станица Усть-Зейская, переименованная чуть позже в Благовещенскую. Год спустя, царским указом она была преобразована в город Благовещенск. «Великое» переселение в эти места началось в 1859 году: ехали с Украины, Белоруссии, из многих губерний европейской России.

Родной дед Владислава Афанасьева приехал в Благовещенск из самого Кракова, проделав грандиозный путь от Вислы до Амура.

Следует добавить, что коренное население Благовещенска состояло, конечно же, не только из крестьян, казаков и солдат. Сюда ехали предприниматели – промышленники, финансисты, торговцы из разных мест необъятной Российской империи. Ехали исследователи, географы, журналисты, писатели, гастролирующие артисты, художники, молодые люди из образованной среды, знакомые с европейской культурой. Интерес к экзотике здешних мест превращался в рисунки, картины, музыку и стихи, а любопытство – в любовь к восточному краю России.

Антон Павлович Чехов, побывавший здесь в 1890 году, оставил записи: «...я влюблён в Амур, охотно бы пожил на нём года два. И красиво, и просторно, и свободно, и тепло. Последний ссыльный дышит на Амуре легче, чем самый первый генерал в России; Амур чрезвычайно интересный край. Жизнь тут кипит такая, о какой в Европе и понятия не имеют».

Владислав Петрович Афанасьев родился и вырос в Благовещенске. Здесь он и сегодня продолжает жить и работать. Художник Афанасьев – точный слепок с исторического характера жителя Приамурья: открытый, уверенный в себе, умеющий с достоинством встретить удары судьбы, цельный и гармоничный внутри, с неиссякаемой верой в лучшее.

Его обращение к профессии художника не было запрограммировано семейными традициями. Занятия родителей, казалось бы, не предрекали сыну творческой карьеры: отец плавал на судах, ходил до самого Тихого океана, мать была медицинским работником. Можно сказать, что искусство само нашло Владислава Афанасьева. Свои первые уроки знакомства с живописью он получил ещё в детстве у своего дяди. Тот сам растирал краски, пробовал себя в рисовальном деле, для чего ходил на этюды на старинное городское кладбище, поросшее деревьями – красивейшее место, особенно в летнюю пору. Маленький Владислав, живо интересующийся процессом создания красок, был всегда рядом.

Потом были художественные кружки, занятия в субботней студии у «настоящего» художника Петра Сергеевича Евстафьева. В годы отрочества Афанасьева Пётр Евстафьев был уже своего рода живой легендой в творческих кругах не только Благовещенска, но и всего Приамурья. «Репинский птенец», выпускник Императорской Академии художеств, ученик знаменитого Д.Н. Кардовского, виртуозного художника и блестящего педагога, Евстафьев мечтал о развитии профессионального искусства здесь, на берегах Амура. Его занятия в художественной студии были организованы по принципу академических курсов. По сути, Евстафьев стоял у истоков художественного образования в этом регионе. Вместе со своим другом и единомышленником, учеником В. Поленова, живописцем Георгием Белащенко, Евстафьев организовал в городе художественно-промышленное училище. И это стало очень важным событием в истории изобразительного искусства Дальнего Востока.

Свой начальный, «благовещенский» этап овладения основами изобразительного искусства Владислав Афанасьев освоил с честью, пройдя в студийном формате полный курс классического рисунка и реалистической живописи.

Учёба в Иркутском художественном училище в середине 1950-х годов стала новым, исключительно важным временем его жизни – временем овладения профессией живописца. И здесь молодому художнику снова повезло. Его педагогом стал Аркадий Иванович Вычугжанин, прекрасный рисовальщик и мастер психологического портрета. Имя этого художника и сегодня остается в числе лучших портретистов России.

Выпускник Казанского художественного училища, в котором, кстати, до переезда в Благовещенск, преподавал Пётр Евстафьев, Вычугжанин придирчиво требовал от своих студентов ежедневной тренировки художественной памяти, наблюдательности, высокой самоотдачи в работе, дабы соответствовать высокому уровню традиций училища, основанного известным русским портретистом, учеником И.Е. Репина – Н.И. Фешиным. Аркадий Вычугжанин добивался того, чтобы академические штудии и натурные этюды начинающих художников были безупречны.

«Иркутская» школа не только отшлифовала характер, методы и технику письма молодого художника Афанасьева, она научила его быть требовательным к себе, к результатам своего творчества, она воспитала в нём непоколебимую верность традициям русской реалистической школы живописи. Владислав Афанасьев в совершенстве усвоил принципы органического единства всех компонентов реалистической формы, связующим началом которой является эмоциональная выразительность живописи.

А потом пришла любовь. Верная и искренняя любовь художника к Северу. Интерес к «северной» теме возник отчасти стихийно, отчасти судьба помогла. В конце 1950-х годов творческие дороги благовещенца Владислава Афанасьева и приморца Ивана Рыбачука пересеклись, чтобы параллельно осваивать, по существу, новую в изобразительном искусстве России тему – тему Крайнего Севера восточной России. Этот союз двух художников возник далеко не случайно. Оба живописца не любили ходить проторенными дорогами – муссировать одни и те же темы и сюжеты, у обоих была остро выраженная неприязнь к позе, патетическому жесту, которые столь часто можно было увидеть в искусстве тех лет. В художественном училище Благовещенска Иван Васильевич Рыбачук учился всё у того же Петра Евстафьева. Одним, словом,

оба живописца являлись наследниками репинской традиции и считали важным для каждого художника привнести в искусство своё видение окружающего мира.

О колдовском очаровании Севера Иван Рыбачук знал не понаслышке: ещё в конце 1940-х годов, на материале творческих поездок он начал разрабатывать эту тему. Жизнь и труд аборигенов, монументальные природные стихии – вот о чём неоднократно рассказывал он своему брату по творческому цеху. Но лишь увидев лично великолепный мир снегов, познакомившись с народом, населяющим эти бесконечные пространства, осознав человеческую неповторимость каждого из них, Владислав Афанасьев сам заразился этой особой «высокой болезнью», неизлечимой любовью к Северу. Но всё это случится потом. А сначала, совместно с Рыбачуком, он отправляется в так называемую «малую кругосветку» – многомесячное путешествие по Дальнему Северу России: от Мурманска до Чукотки. К тому же, как оказалось, страсть к путешествиям была в крови у Владислава Афанасьева. То ли романтика молодости звала в дорогу, то ли гены дедов-переселенцев проявили себя, да только в его случае всё совпало: и охота к перемене мест, и молодость, и историческое время – романтическая эпоха «голубых городов», и, конечно же, естественное для всякого художника желание увидеть и почувствовать красоту и необъятность окружающего мира. Сегодня Владислав Петрович так вспоминает это время: «Никогда не забуду своё первое путешествие. По пути мы останавливались на Сахалине, Камчатке и Анадыре. Картина при этом была потрясающая! Сначала кругом бушевали природные пейзажи, потом деревьев становилось всё меньше, а вскоре и вовсе стало чисто. Кругом были только голые камни, мох и лишайник. При этом климат холодный и очень дождливый. Но во всём этом есть своя прелесть. Сами жители Чукотки – чукчи и эскимосы – считают свой край райским уголком. Когда у них спрашиваешь, хочется ли им где-нибудь побывать, то они не понимают, зачем им это нужно».

В следующие годы такие путешествия не раз повторятся: только в Арктике Афанасьев побывает не менее десятка раз. Но именно тогда, уже в первом путешествии Афанасьев понял, что Север у каждого свой. Владислав Петрович прекрасно осознавал простую истину, что его собственный творческий результат будет зависеть от того, какие задачи он будет ставить перед собой в процессе творческой поездки. История искусства напоминала молодому живописцу о том, что в восприятии одних художников Север – это красивая, живая, но легко ранимая природа, в полотнах других зритель может обнаружить лишь «белое безмолвие». Одни мастера прошлого горели желанием передать эффекты северного холодного освещения, делая попытки уловить сложнейшие цветовые оттенки, что можно увидеть в работах А. Борисова, талантливого ученика А. Куинджи. В живописи Н. Рериха, напротив, открывается каменный, суровый, былинный Север. Молодой художник из Благовещенска Афанасьев увидел в суровой северной природе бесконечное разнообразие мотивов, особенную жизнь, скрытую от взоров непосвящённых.

Для Владислава Афанасьева Север, в первую очередь, стал священным пространством, где очистился взгляд художника, и открылось второе дыхание. Север Афанасьева – это место, где продолжается Россия, существуя в особом самобытном виде, независимом от того, «какое время на дворе». Оно наполнено высшим философским смыслом, который проступает сквозь контуры истории и политики. На уникальном натурном материале Афанасьев создал огромный художественный мир, существовавший до него в дальневосточном изобразительном искусстве лишь отчасти. По сути, искусство Владислава Афанасьева стало особым вкладом в развитие дальневосточной живописи. Художник из Благовещенска совершил некий прорыв, избрав постоянной темой своего творчества картины Крайнего Севера. Но его Север – это не безлюдные пейзажи, уже упомянутое «белое безмолвие». Пространство его картин всегда «обжито» людьми и животными, которые органично существуют в многоликой северной среде, в полной гармонии с природой. Его герои – это жители тундры, олениводы, рыбаки и охотники – простые, мужественные, открытые люди. Но создание портретов этих людей художник вовсе не делает самоцелью. Более важным для него является расширение рамок одного узкого жанра: он стремится убедительно показать своим зрителям жизнь мира, далёкого от достижений цивилизации, бережно воссоздать национальное своеобразие быта и культуры его обитателей – вот задача, которую решал и продолжает решать художник

Афанасьев. В некотором смысле Владислав Петрович соединил то, что прежде в дальневосточном искусстве считалось несоединимым.

Природа Северного побережья Дальнего Востока, Камчатки, Чукотки и даже Курильских островов, жизнь людей в этих своеобразных уголках земли – всё это на протяжении последних пятидесяти лет находит отражение в творчестве художника. По сути, каждая новая «северная» картина Афанасьева – это новое свидетельство красоты Севера, новая грань неисчерпаемой красоты того мира, в котором мы живём.

В картине «Анадырский залив» (2009) – хорошо проявляется сдержанность и стремление Афанасьева к лаконизму, к монументальности цветовых отношений, к простоте содержательного образа. Этот пейзаж имеет внутреннее сходство с другой картиной: в полотне «Скалы в Нунлигране» (2007) – природа строго архитектурна, контрасты освещения, прозрачный морозный воздух чеканят объёмы могучих скал и только чукотская байдара из моржовых шкур и маленькая фигурка человека в меховой кухлянке, сидящего на берегу, придаёт всей картине размеренность и неторопливость народного сказания.

И, напротив, в композиции «На Стойбу» или «Золотые горы Экимчана» (2007) на холст словно выплёскивается всё жизнелюбие художника. Создавая свою изобразительную версию таёжного уголка на реке Селемдже, автор демонстрирует смелость в подборе цветов, соединяя в единый мажорный аккорд осеннее «золото» деревьев и пронзительную синь «амурских» Альп – хребтов Эзоп и Ям-Алинь.

Иногда, как в последнем случае, пейзажи Афанасьева яркие, красочны и необычайно «сочны», когда энергия мастера буквально брызжет с полотен. В других случаях художник отдаёт предпочтение простоте цветового строя и композиционного решения, показывая, что суровой северной природе чаще всего «к лицу» скупость изобразительных средств.

Нельзя сказать, чтобы при выборе сюжета Владислав Петрович отдавал бы предпочтения эффектным природным картинам, обходя вниманием простые, безыскусные состояния природы, в которых, на первый взгляд, нет ничего особенного. Напротив, в обычности этот художник умеет разглядеть нечто, достойное запечатления; наверное, это от того, что для Афанасьева природа – это особая вселенная, живущая по собственным законам. И в этом он – прямой наследник философской живописи великого Александра Иванова, авторитету которого поклоняется бесконечно.

Владислав Афанасьев словно учит своих зрителей видеть и понимать всё разнообразие окружающего мира, неважно Юг ли это или Север. Ведь для него речь идёт не просто о некой географической точке с её координатами широты и долготы, красочно изображённой на холсте самим автором. Внутреннее «я» художника воспроизводит позитивное отношение к миру и самобытный оптимизм. Поэтому усиление декоративного понимания цвета у Афанасьева нацелено в первую очередь на переоценку простых и понятных для каждого черт окружающего мира. Не от того ли небо или сопки на его полотнах могут быть такими синими, листва по-особому жёлтой, а снежные сугробы зачаровывать пронзительной белизной?

И ещё маленький штрих к портрету художника. Многие пейзажи Афанасьева словно напоены музыкой. В этом ряду – «Тихая бухта. Камчатка» (2013). Её музыкальное начало ощущается в плавных, певучих линиях, из которых рождаются монументальные формы скалистых сопки; в их сказочных по цвету лилово-фиолетовых каменных складках, в нежно изумрудной широте водного пространства – повсюду слышатся музыкальные ритмы природной жизни.

Особенный интерес вызывает масштабное полотно Афанасьева «Побережье Чукотского моря» (2013). Композиция полотна такова, что возникает ощущение, что перед зрителями разворачивается некий грандиозный спектакль. На фоне природных декораций – снегов пронзительной белизны, контрастирующих с многообразием синих оттенков стылых морских вод – хроника аборигенной жизни. На полотне Афанасьева каждый фрагмент описания чукотского быта укладывается в форму некой мизансцены: рыбаки возвращаются с морского промысла, женщины готовят еду на костре, одни чукчи сооружают дом – ярангу, другие готовят нарты для поездки, на высоких стойках сушится байдара, рядом отдыхают ездовые лайки. Объединяя все эти мизансцены в одно большое действие под названием «Жизнь», Афанасьев сознательно выбирает комплексное образное решение. И здесь он, в определённом смысле, выступает

мастером режиссуры. Последним завершающим штрихом в композиции полотна является изображение светлых потоков солнечных лучей, устремлённых на землю – видимой музыки вселенной. Владислав Афанасьев словно бы создаёт своеобразную живописную ораторию. Сквозь полотно художника чётко проступает своеобразная живописная диалектика и гармоническое многоголосие материального мира. Именно поэтому на берегу моря зритель видит не статистов, не условные стаффажи, а действующие лица и вполне реальные события. В своём произведении художник демонстрирует нам не только искусство композиционного построения, но и концептуально-философский склад художественного мышления. В каком-то смысле «Побережье Чукотского моря» – найденный художником «пятый элемент», квинтэссенция северной жизни, нашедшая своё отражение в философии творчества Владислава Афанасьева.

Художник Владислав Афанасьев – один из тех мастеров широкого фронта искусства, которые в наш XXI век, насыщенный новыми технологиями и энергичным самовыдвижением массового искусства, особенно дороги нам. Его живопись – будь то пейзаж, портрет или жанровая картина – своеобразный сплав остроты выражения нашего времени и гармонического восприятия мира явно классического происхождения. Он – художник светлый, мажорный, жизнелюбивый, с прекрасной памятью и философским прятием сего мира, и оттого необъятно душевный.

Художник Афанасьев так много хочет успеть сказать, и это желание столь велико, что, казалось бы, все его работы и вся жизнь должны быть пропитаны ускорением, рваным ритмом сегодняшней жизни. Однако при близком знакомстве с приамурским мастером и его творчеством, этого вовсе не ощущается. Напротив, в его картинах присутствуют широкая эпичность, гармония, цельность. Так же как и в самом авторе, от которого всегда исходят спокойная уверенность, надёжность и достоинство. Тематически Афанасьев очень широк. В поле притяжения внимания художника уже упоминавшийся Крайний Север и жемчужины здешних мест, бухта Провидения, мыс Шмидта, залив Креста, экзотические северные пейзажи, вулканы и северное сияние, чукотские и эвенкийские посёлки, сцены аборигенной жизни. А ещё в послужном списке Афанасьева – автопортреты, портреты современников, живописные посвящения А.П. Чехову, портрет композитора Макса Кюсса, создавшего в 1909 году знаменитый вальс «Амурские волны».

Второе любимое дело жизни для Афанасьева – создание скульптуры. Но в этой области он больше идеалист. И здесь речь идёт не о прекраснодушии, а именно об идеях: Афанасьев хотел бы видеть свой город достойным восхищения и радостного созерцания своих современников. Город – мечта, омытый чистыми водами Амура, утопающий в зелени парков, украшенный скульптурными композициями, посвящёнными поэтам и актёрам, учёным и музыкантам, писателям и художникам, людям, некогда жившим или посещавшим эти места и находившим здесь стимул для творческого вдохновения. Может быть оттого Владислав Афанасьев даже участвовал в нескольких скульптурных конкурсах. А сегодня своими творческими идеями в области ваяния Афанасьев готов бескорыстно делиться с другими. Хотя, как говорил в своё время Афанасьеву его друг, известный российский поэт и сценарист Леонид Завальнюк, творческий путь которого когда-то также начинался на Амуре: «Сам разыграл мяч – сам и забивай!» Но, как известно, живопись – дама ревнивая, требует безраздельного внимания от художника. И поэтому скульптура сегодня остаётся для Афанасьева тайной любовью, отношение к которой у художника не столько практическое, сколько уважительно благоговейное и возвышенно романтическое. Но, в любом случае, и она, скульптура – тоже часть биографии Афанасьева, выражение его понимания места искусства в нашей жизни. Потому что самая точная биография всегда заложена в произведениях художника, в них можно увидеть периоды сомнений и душевной боли, они несут полный спектр чувств, переживаний человеческого пребывания на земле. Конечно, всегда были и есть другие художники, превосходно адаптирующиеся к любому времени и любой ситуации без особых затрат жизненной энергии. Но если жизнь и творчество – одно целое, то творчество – всегда биография души. Произведения Владислава Петровича Афанасьева убедительный тому пример.

Он принадлежит к поколению живописцев, активно включившихся в художественную жизнь в конце 50-х – начале 60-х годов прошлого столетия и затем на протяжении целых

десятилетий определявших лицо живописи Дальнего Востока второй половины XX – начала XXI века. Владислав Петрович из поколения приморцев Кирилла Шебеко и Ивана Рыбачука, сахалинцев Бориса Шахназарова и Гиви Манткава, хабаровчан Алексея и Степана Федотовых, а также Валентина Степанова. Это при них местные, региональные сообщества живописцев и графиков из самостоятельных организаций превращались в профессиональные союзы художников. Это они сделали изобразительное искусство Дальнего Востока тем, чем оно является сегодня. И приамурский художник Владислав Афанасьев – один из них.

За годы своего творчества десятки раз он был экспонентом российских и зарубежных выставок. Его работы хранятся во всех музеях и галереях Дальнего Востока. Послужной список выставок приамурского художника, полученные им дипломы и награды – отмечают не только этапы творческой судьбы художника, но и успешный рост его профессионального мастерства и авторитета. Приамурский художник – неоднократный лауреат премии газеты «Известия», обладатель золотой медали Академии Художеств РФ «Достоинному» (2008) и золотой медали имени В. Сурикова Союза художников России (2011), золотой медалью имени Александра Иванова (2015). Владислав Афанасьев – заслуженный художник Российской Федерации; член-корреспондент Российской академии художеств. В его лице приамурская живопись совершила своего рода прорыв в круг новых, ранее никем и никогда не опробованных тем. Владислав Петрович породнил русскую кисть с природой, людьми высоких полярных широт, сделал их постоянное отражение делом и нравственным долгом всей своей творческой жизни. Огромный живописный фонд художника, бесчисленное количество этюдов – материал и вдохновение для этого уникального человека, мастера живописного дела из Благовещенска. Но чем всё же можно объяснить единство всего творчества Владислава Афанасьева при всей широте его творческих интересов и тем? Разумеется, что не только манерой письма, своеобразием рисунка и живописного колорита. Единство и основа его творчества – в своеобразии и цельности восприятия им мира, в его внутреннем философском идейном порыве, коли можно назвать порывом теперь громадный труд длиной более чем в полвека, этот многолетний творческий монолог. И самое важное то, что Владиславу Петровичу Афанасьеву ещё есть, что сказать своим современникам.



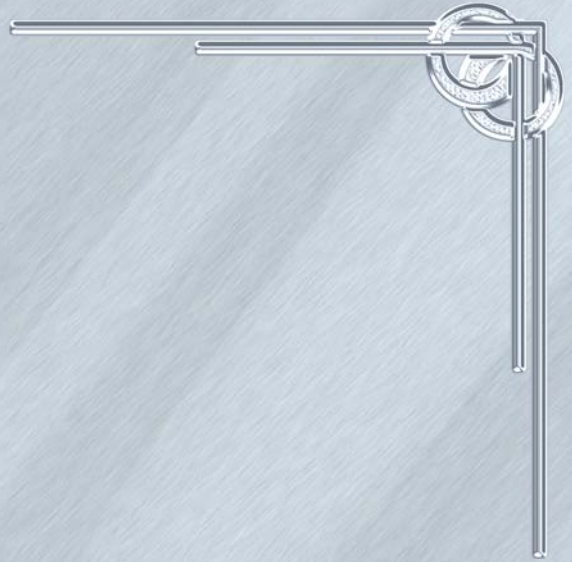

Белое безмолвие



северные мотивы

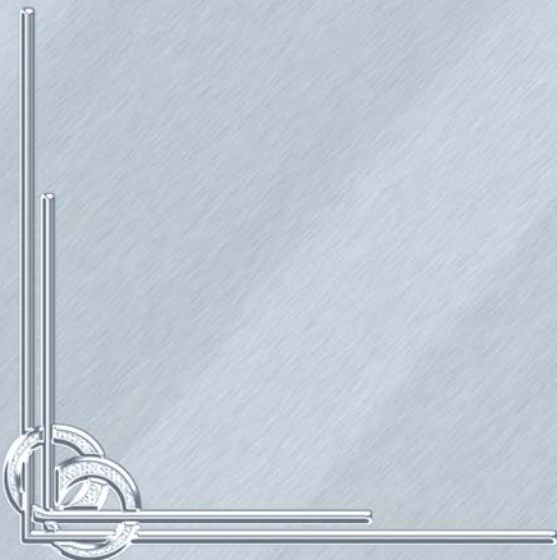



Юрий Сергеевич Рытхэу,
советский, российский
и чукотский писатель,
г. Санкт-Петербург

Почему Север так привлекает художников, в том числе живописцев? Вроде бы для глаза особых тут нет радостей, если не считать короткого лета, когда буквально на месяц-полтора расцветает тундра, земля покрывается ковром чистых цветов, блестят, отражая ясное и чистое небо, озёра и ленты рек, синяя тень дальних гор высится на горизонте.

А большую часть времени года лишь два цвета господствуют в окружающей природе – чёрное и белое, или, точнее сказать, больше белое – снег и лёд.

И всё-таки в глухую полярную ночь то тут, то там встретишь художника, приплясывающего на жестоком морозе у мольберта, каким-то чудом поддерживающего жизнь застывших красок, ловящего мгновения, когда над горизонтом на короткое время показывается краешек опухшего, красного зимнего солнца.

Рисовать в таких условиях – настоящее подвижничество. Правда и летом не легче. Попробуйте постоять в комариной туче, когда мириады кровожадных насекомых не только едят самого тебя, а норовят усесться на холст, смешиваются с красками, застилают взор.

Но все как один художники, с которыми мне довелось встречаться, с удивительным единодушием говорили о громадном воодушевлении, особом настроении и вдохновении, которые затмевали все неудобства и трудности занятия живописью в трудных условиях Севера.

На мой взгляд, одной из главных причин, которые объясняют особую привлекательность для художников, является сила и особое эмоциональное воздействие на человека искусства громадных пространств, нетронутых земель, удивительное видение человека в этих просторах, его непотерянность и удивительная уместность его на земле. Каким бы величественным и, казалось бы на первый взгляд, пустынным не был бы северный пейзаж, в нём всё равно чувствуется незримое присутствие человека, мысль о том, что вся эта величественная красота может быть понята только им, кто поднимается на эти величественные снежные круглый год горные вершины, шагает по кочковатой тундре, бредёт пустынным берегом на фоне огромного океана, простирающегося до далёкого горизонта.

Во всяком случае, именно таким воспринимается северный арктический пейзаж человеком, для которого всё это Родина, земля, на которой он родился и которую надо беречь и охранять как любую другую землю. Именно такое восприятие и изображение Севера свойственно многим нашим художникам. В их числе и Владислав Петрович Афанасьев.

Прежде чем решиться на написание больших полотен, посвящённых моей родной Чукотке, художник проделал не одно путешествие на Крайний Северо-Восток. Он тесно познакомился с бытом, трудом морских охотников селения Уэлен, измерил своими ногами тундру Чукотского полуострова, жил вместе с оленеводами в ярангах, в охотничьих балках, мчался в моторном вельботе меж льдов в погоне за морским зверем.

А потому что только человек, глубоко прочувствовавший и познавший на собственном опыте всю прелесть и тяжесть труда тундрового, северного человека, может написать такие волнующие и проникновенные портреты, как «Оленевод Этоу», «Оленевод Тынечейвун», «Уэленскую тундру»...

Казалось бы, что может быть публицистичного в лирическом? Но именно эти качества произведения Владислава Афанасьева будят мысли о глубокой заботе человека о красоте земли, о его ответственности за эту красоту. В самом деле, это наша забота и наше дело – сохранить и умножить богатства земли, мир на этой земле. Сохранить это величественное спокойствие природы, которое даёт силы и спокойствие человеку, живущему здесь, вливает в него новые силы и решимость продолжать дело трудового человека на земле.

Владислав Афанасьев, не будучи назойливо назидательным и плакатным, умеет подчеркнуть то новое и яркое, что появилось в жизни народов Севера, что является приметным и уникальным достижением Российской национальной политики. Особенно ярко это видно на полотне «Эскимоска с ребёнком». Как известно этот самый северный из всех арктических народов нашей планеты к началу нынешнего столетия оказался в трудных условиях, граничащих с угрозой исчезновения с лица земли. Впрочем если говорить прямо, многие эскимосские племена северной Канады и Америки действительно уже не могут считаться среди живых и от их былого могущества остались лишь записанные миссионерами и редкими учёными, посещавшими эти далёкие пустынные земли, образцы устного народного творчества да кое-какая утварь. И по сейчас эскимосы Аляски и Канады живут в страхе и неуверенности, отесняемые с исконных своих земель промышленными компаниями, ведущими хищническую добычу нефти и других полезных ископаемых.

Другая судьба выпала на долю небольшой части эскимосов, живущих в нашей стране. Их у нас на Чукотке всего лишь около двух тысяч человек, но это гордые и смелые, смотрящие вперёд, в будущую жизнь люди, развивающие своё искусство и литературу, ведущие радио- и телевизионные передачи на родном языке, издающие книги, словом люди в полном и настоящем значении этого слова – так звучит самоназвание эскимосов в переводе на русский язык: иннуиты.

И эта счастливая судьба, как солнце в капле росы, отражается во взгляде эскимосской матери, выражении детского личика.

Одним из ярких завоеваний нашей культуры является возникновение в искусстве произведений широко и глубоко трактующих вопросы национальной самобытности, преемственности традиций, использование опыта всей многонациональной литературы и многонационального искусства. Такими, на мой взгляд, произведениями и являются картины художника Владислава Афанасьева.

Из книги «Люди долгой весны», 1985 г.





В.АФАНАСЬЕВ 2014г.

Автопортрет, х.м., 2014 г.



На берегах Мечигмена. Диптих, х.м., 2018 г.



На берегах Мечигмена. Диптих, х.м., 2018 г.



Камчатские вулканы, х.м., 1985 г.



Подготовка нарт, х.м., 1985 г.



Весна в тундре, х.м., 1970 г.



В бухте Провидения, х.м., 2003 г.



Белая ночь, х.м., 1998 г.



Встреча корабля после долгой зимы, х.м., 1980 г.



Замёрзшая бухта, х.м., 1970 г.



Варенасев 1980 г.
Два друга, х.м., 1980 г.

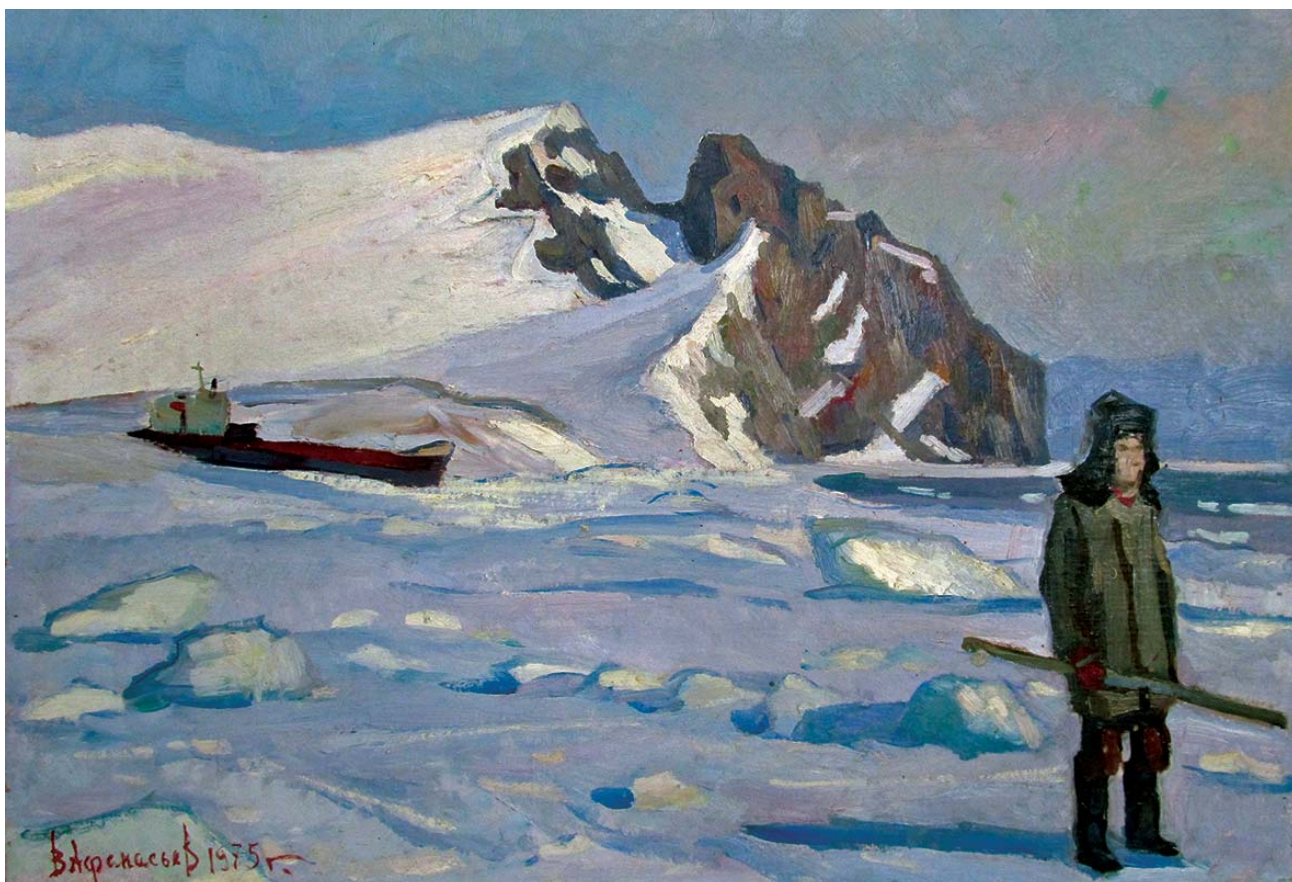

Варенасев 1975 г.
Бухта Ткачен, х.м., 1975 г.



Женя Сив-Сив из Инчоуна, х.м., 1985 г.



На промысел, х.м., 1983 г.



Эскимосский танец, х.м., 1980 г.



Какомей, х.м., 2012 г.



Обед в тундре, х.м., 2011 г.



Молодой оленевод из Лорино, х.м., 1980 г.



Караван в Арктике, х.м., 2015 г.



Окрестности Яракыннота. Чукотка, х.м., 2005 г.



Весна в тундре, х.м., 1980 г.



Морские котики Уэлькаля, х.м., 2007 г.



Оленевод из Эгвекинота, х.м., 2000 г.



Оленоводы, х.м., 2010 г.



Мать с ребёнком. Новое Чаплино, х.м., 2008 г.



Чукотская свадьба. п. Св. Лаврентия, х.м., 2008 г.



Ждущая. Нунлигран, х.м., 2014 г.



Суббота в Уэлене, х.м., 2012 г.

Ким Петрович Коваль,
член Союза художников России,
Заслуженный деятель искусств России,
Заслуженный художник России.
Уссурийск

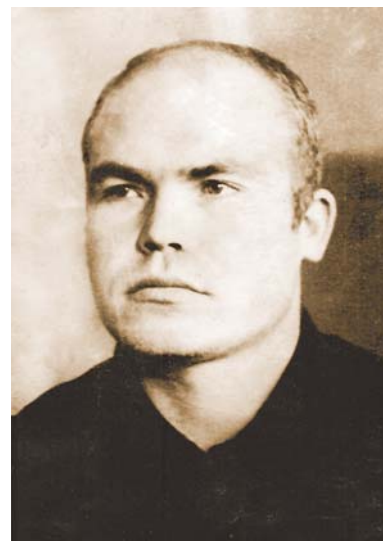

Биография Владислава Петровича Афанасьева – биография нашего современника. Своё творчество он посвящает людям, местам, где родился, вырос и плодотворно работает в области изобразительного искусства по сегодняшний день.

Его произведения несут людям радость познания прекрасного. Тематика произведений Владислава Афанасьева разнообразна: это эпические пейзажи Амурской области, героика труда строителей БАМа, нелёгкая работа хлеборобов. Силой творческого вдохновения он создаёт картины о Дальнем Востоке. Его работы не оставляют зрителя равнодушным, они всегда находят отклик в душе современника, вызывая у него гамму чувств и переживаний – таким нам представляется искусство Владислава Афанасьева.

Обозревая творчество этого автора, становится очевидной цельность его художественной натуры, большая целеустремлённость. Работы художника отличаются глубиной и точностью идейного, композиционного и колористического решения. Будь то картина, пейзаж, портрет или первый набросок будущего эскиза, видишь как своеобразно он владеет пластической формой, как совершенствуют художественный язык для более полного реалистически образного воплощения идеи.

Не случайно произведения В. Афанасьева отмечались на союзных, республиканских, зональных выставках союзами художников РСФСР и Хабаровским отделением Союза художников.

Пейзажи его проникнуты глубоким чувством восхищения родной природой.

Художник умеет находить полнокровные краски и их тончайшие соотношения для передачи разных состояний природы. Интересны по содержанию натюрморты. Природный колорист, он видит мир во всём его красочном великолепии.

Диапазон творчества В. Афанасьева широк. Художник настоящей душевной чистоты, самостоятельного мышления, страстный и убеждённый в своём творчестве – Владислав Афанасьев создаёт произведения, которые несут реализм восприятия жизни. Я очень ценю художника В. Афанасьева, верю в него. Желаю ему долгой жизни и творческой радости.

A handwritten signature in blue ink, appearing to read 'Kim Koval'.



Бригада оленеводов, х.м., 1990 г.



На приз оленя. Лорино, х.м., 2010 г.



Возвращение, х.м., 2010 г.

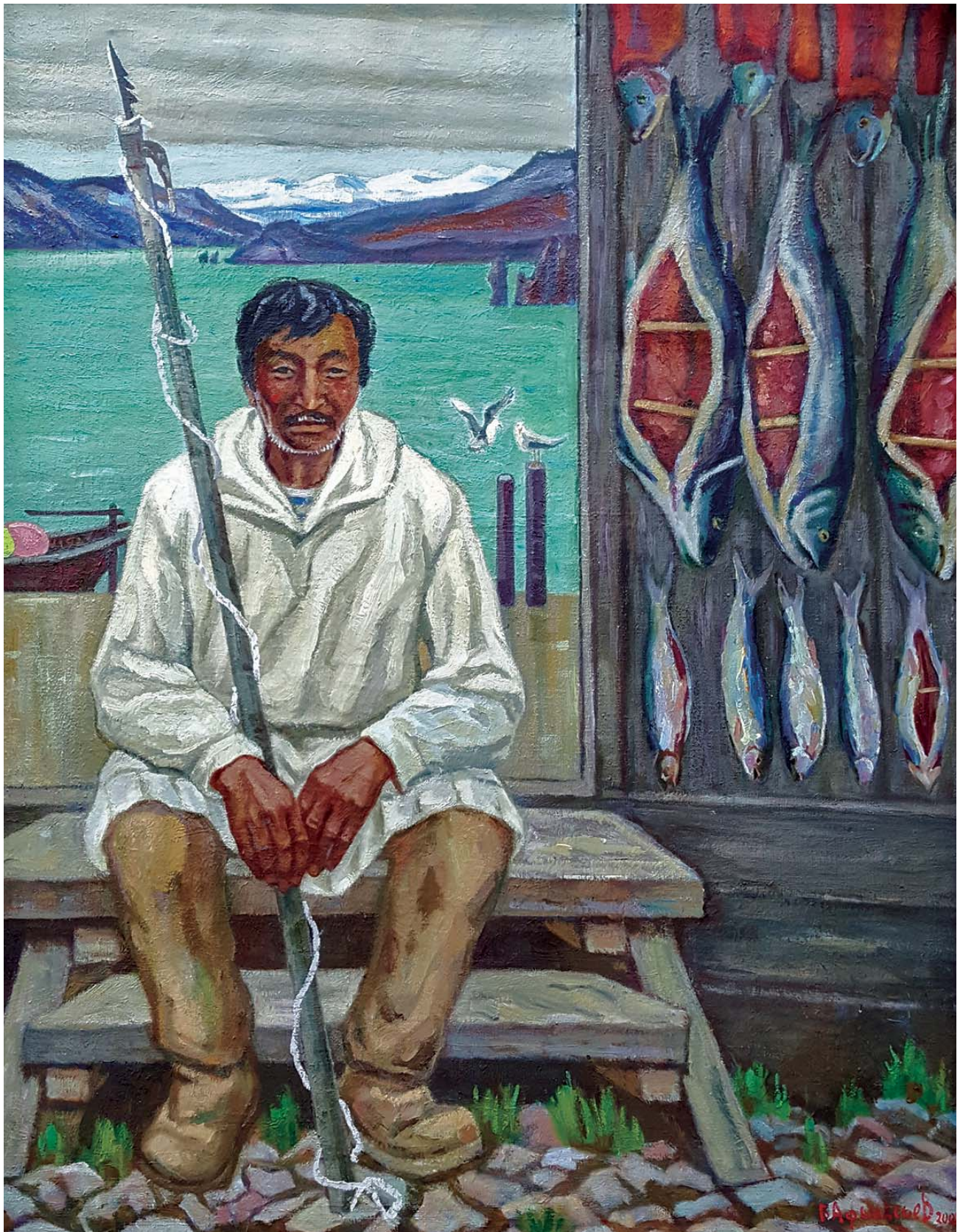

Промысловик, х.м., 2005 г.



Баба Рита, Саишка и Наташка. Янракыннот, х.м., 2010 г.

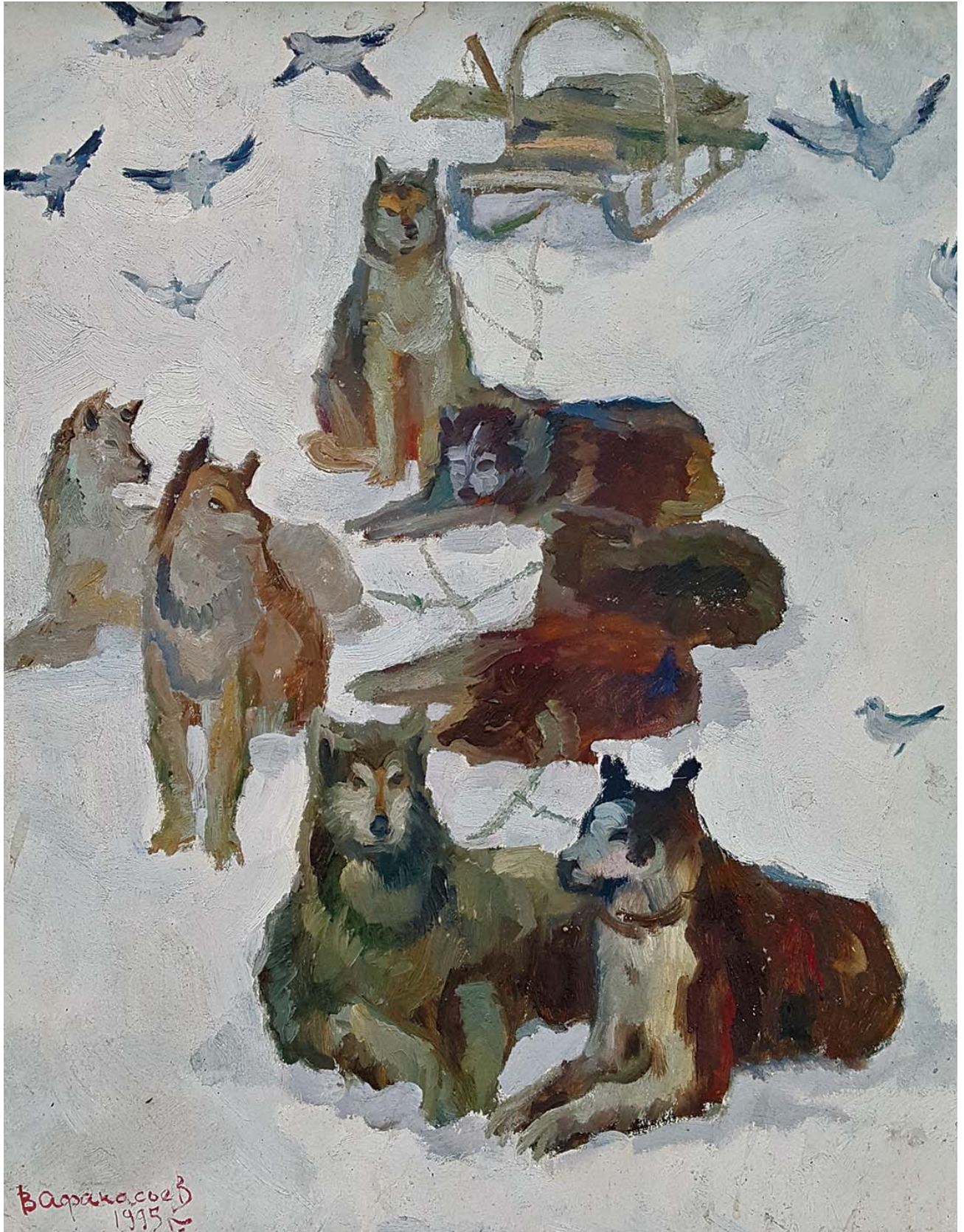

Упряжка, х.м., 1995 г.



Перед дорогой, х.м., 1985 г.



Семья, х.м., 2005 г.



Моржовые шкуры, х.м., 1985 г.

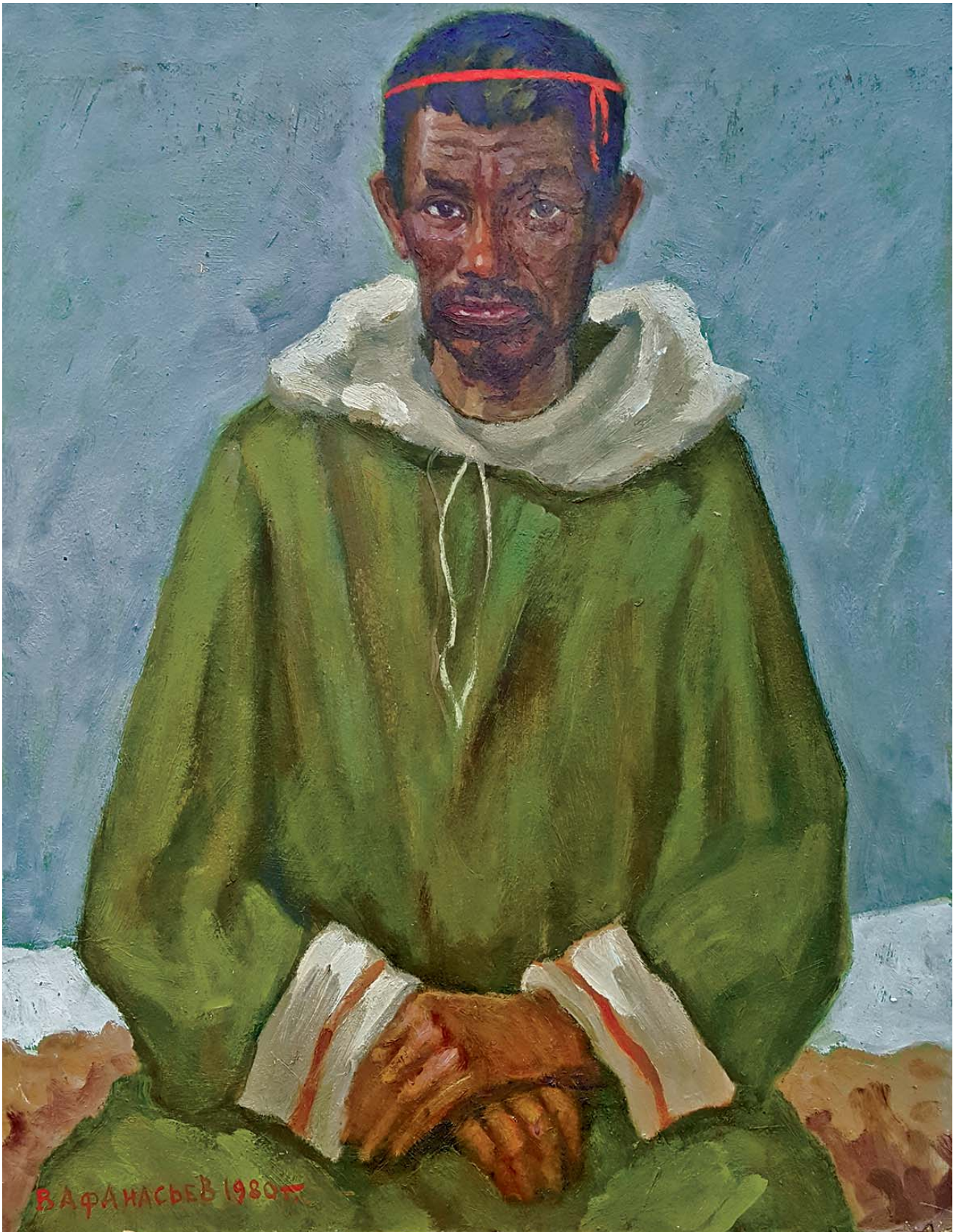

Промысловик Эттоу, х.м., 1980 г.

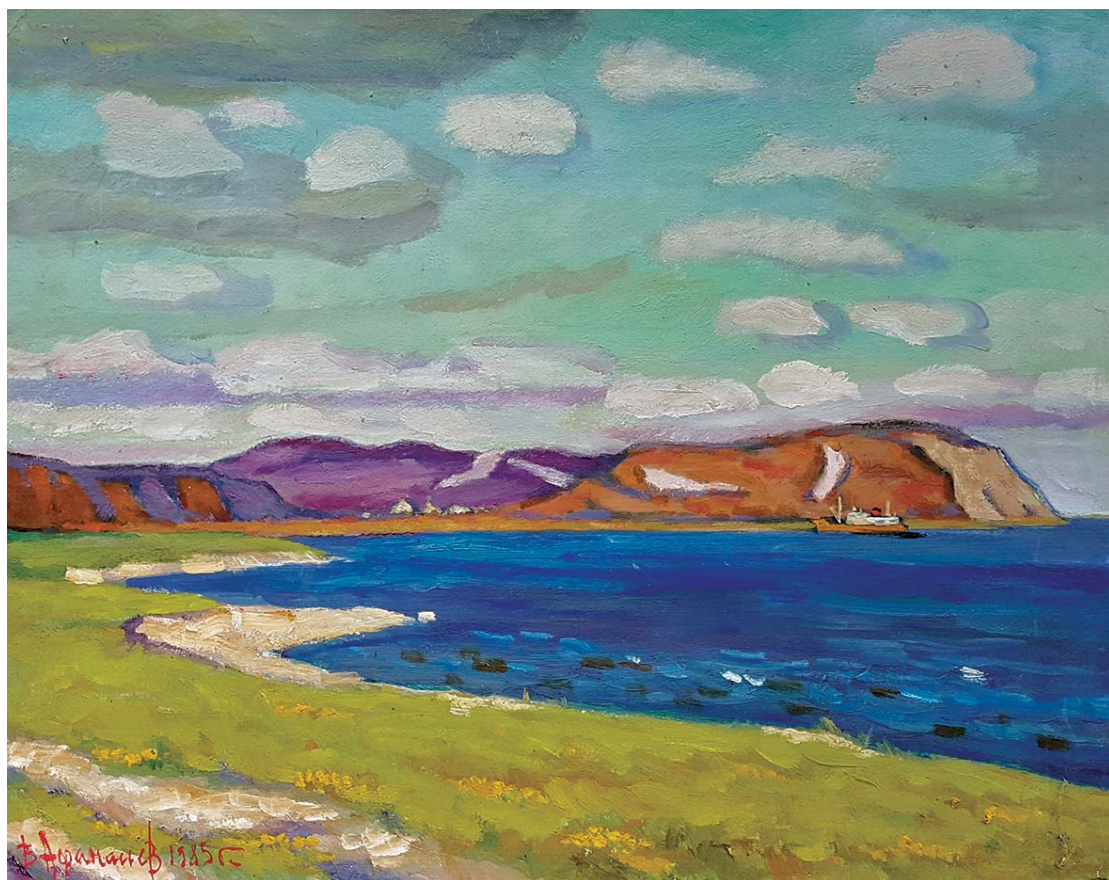

Лето на острове Аракамчечен, х.м., 1985 г.

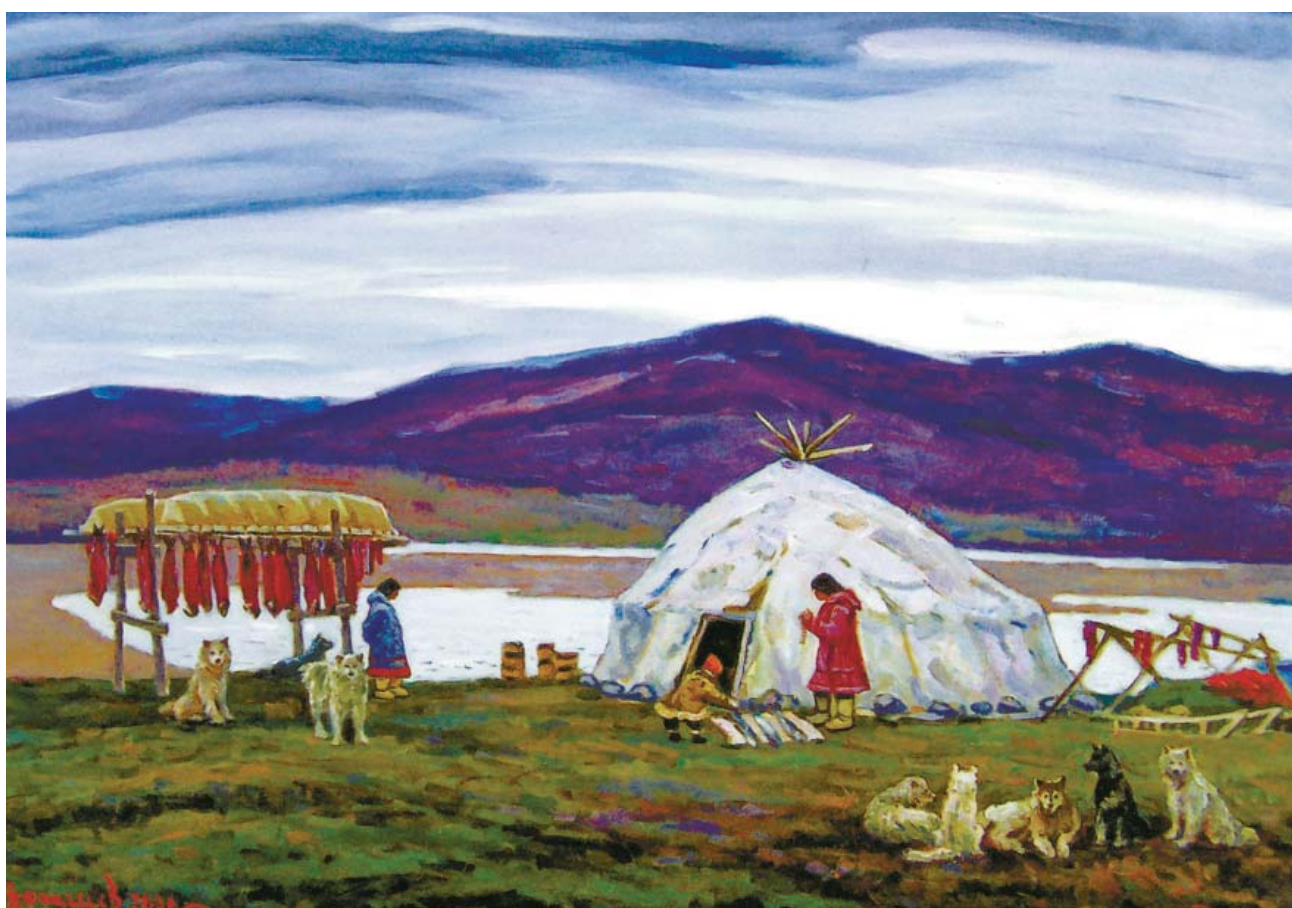

На стойбе, х.м., 2006 г.

Григорий Степанович Зорин,
Заслуженный художник России,
г. Хабаровск



Я познакомился с Владиславом Афанасьевым будучи председателем Хабаровской организации СХ и руководителем зонального выставкома. Наша Дальневосточная зона – это территория от Бурятии и до Чукотки – самая большая территория в России.

Я помню в 1962 году в Доме творчества села Казакевичево Хабаровской организацией СХ России шла подготовка ко второй зональной выставке «Дальний Восток».

В Дом творчества прибыли художники из многих городов для работы над картинами. Прибыл и художник из Благовещенска Владислав Афанасьев. Он только что вернулся из большой поездки от Владивостока до Мурманска по северному морскому пути. Привёз много этюдов жителей Чукотки – чукчей и эскимосов.

Сейчас на Дальнем Востоке тринадцать союзов. А в то время было всего пять. Хабаровскому союзу подчинялись Благовещенск, Комсомольск, Сахалин и Камчатка. Отношения среди художников были сложными.

Мне импонировало стремление Афанасьева работать над картиной. Также я поддерживал тех художников, которые постоянно были в поездках в поисках сюжетов.

К творчеству Владислава Афанасьева я всегда относился с симпатией за его приверженность к северной тематике, а также за большое стремление попасть на конкурсные выставки Российского Союза художников как республиканских, так и всесоюзных вернисажей.

Г. Зорин



В яранге, х.м., 2015 г.



Новое пастбище, х.м., 1985 г.



Стойба, х.м., 1984 г.



Эскимосы села Уэлькаль, х.м., 2004 г.



Оленевод Гематуге, х.м., 2000 г.

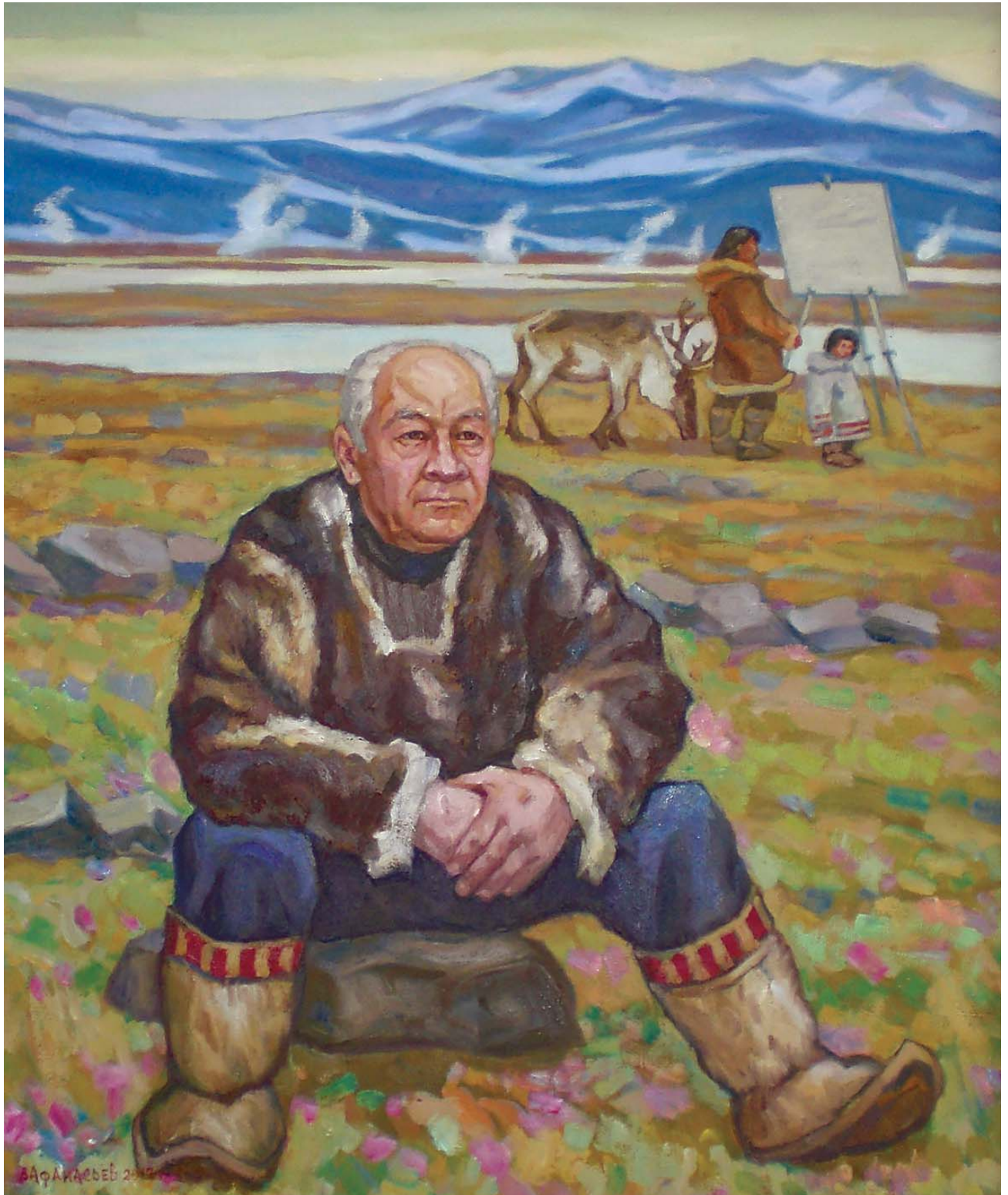

Автопортрет в Уэленской тундре, х.м., 2012 г.



Красная рыба, х.м., 2007 г.

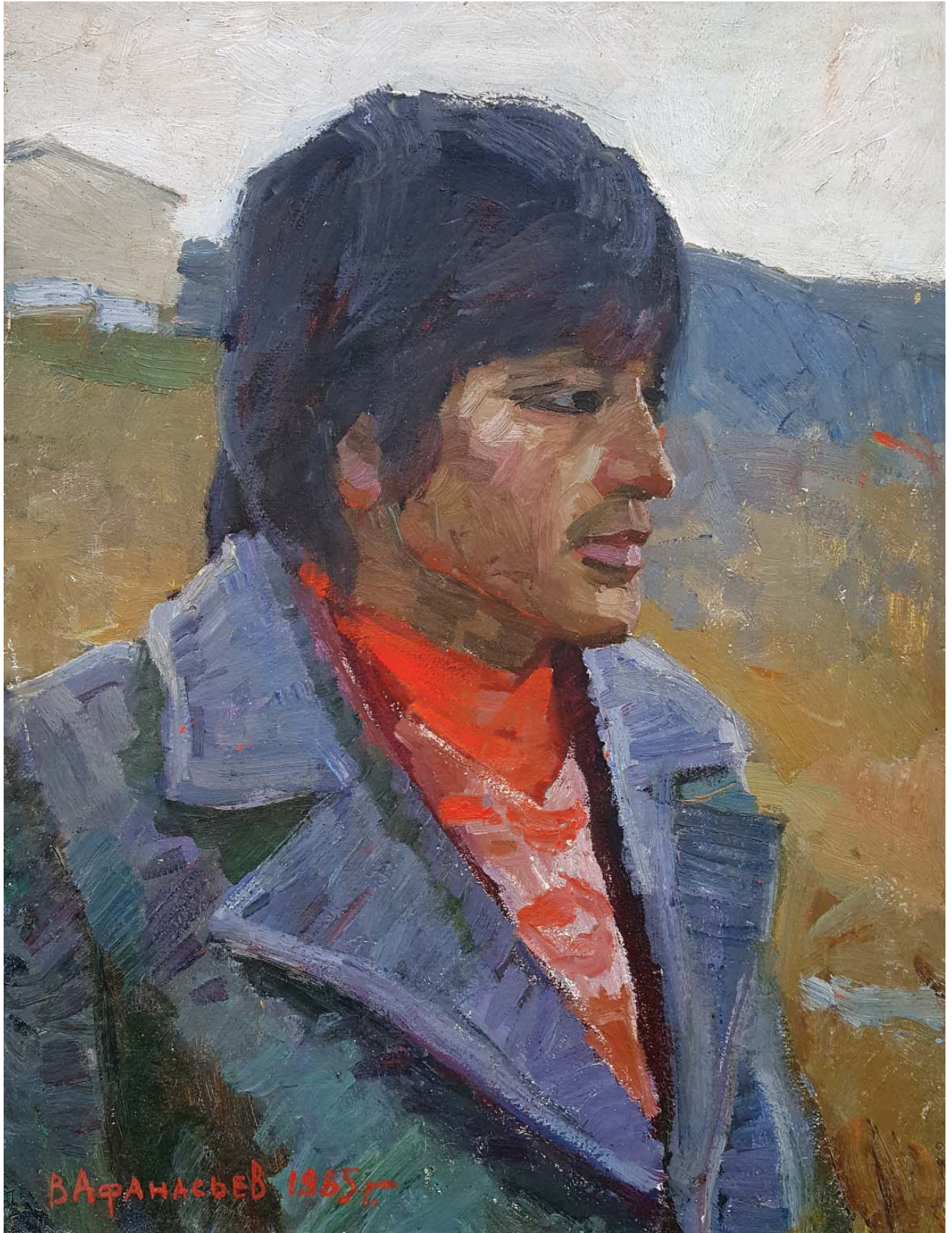

Эскимос из Нового Чаплино, х.м., 1985 г.



Почтальон в Сирениках, х.м., 2000 г.



Промысловики Янракыннота, х.м., 2005 г.



Юкола, х.м., 2011 г.



Мынчайё. Поселок Новое Чаплино, х.м., 1976 г.

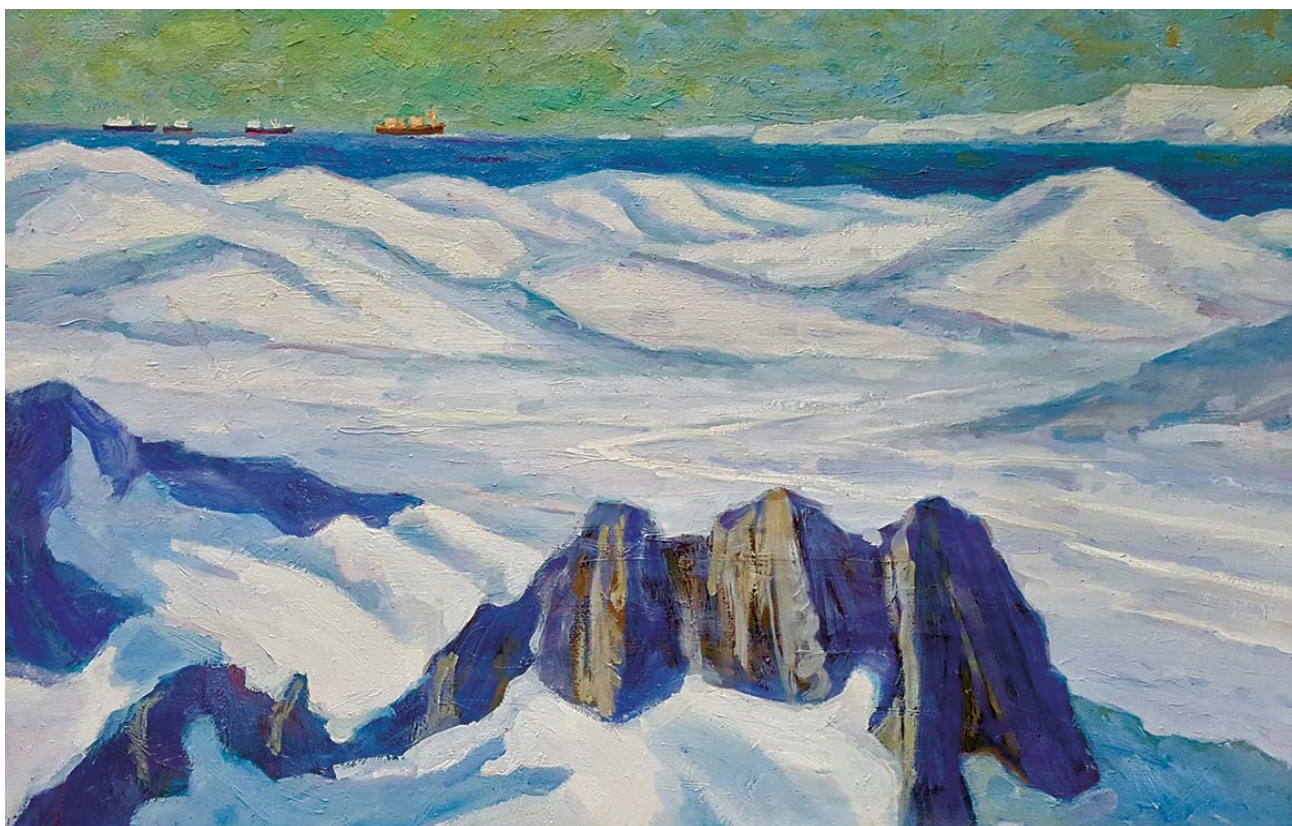

Над Арктикой, х.м., 2004 г.

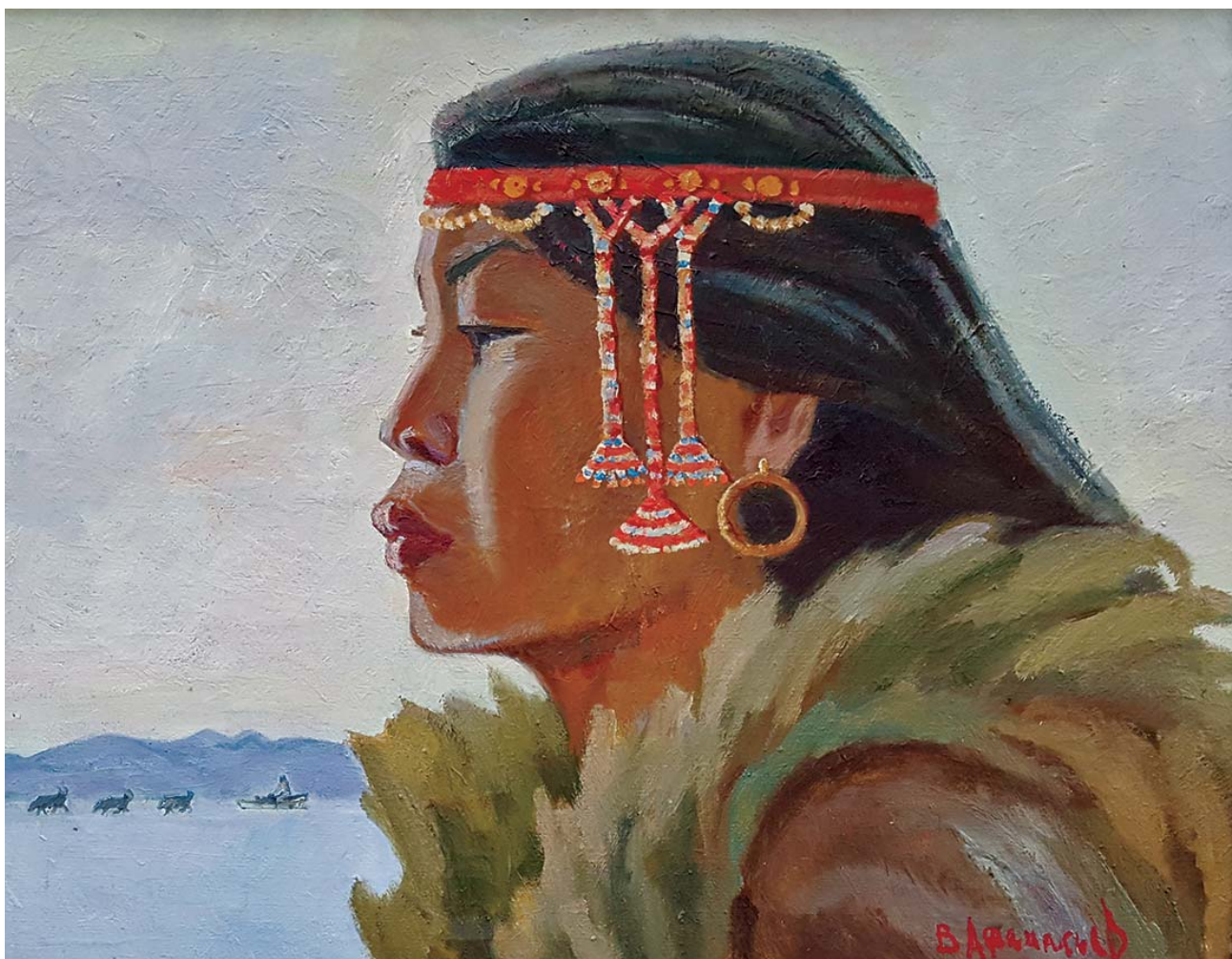

Праздник в Лорино, х.м., 1985 г.



Застава на острове Врангеля, х.м., 2000 г.



В Уэленской тундре, х.м., 1984 г.



Первомай в Лорино, х.м., 1985 г.



Северное сияние, х.м., 2017 г.



Семья из Лорино, х.м., 2012 г.

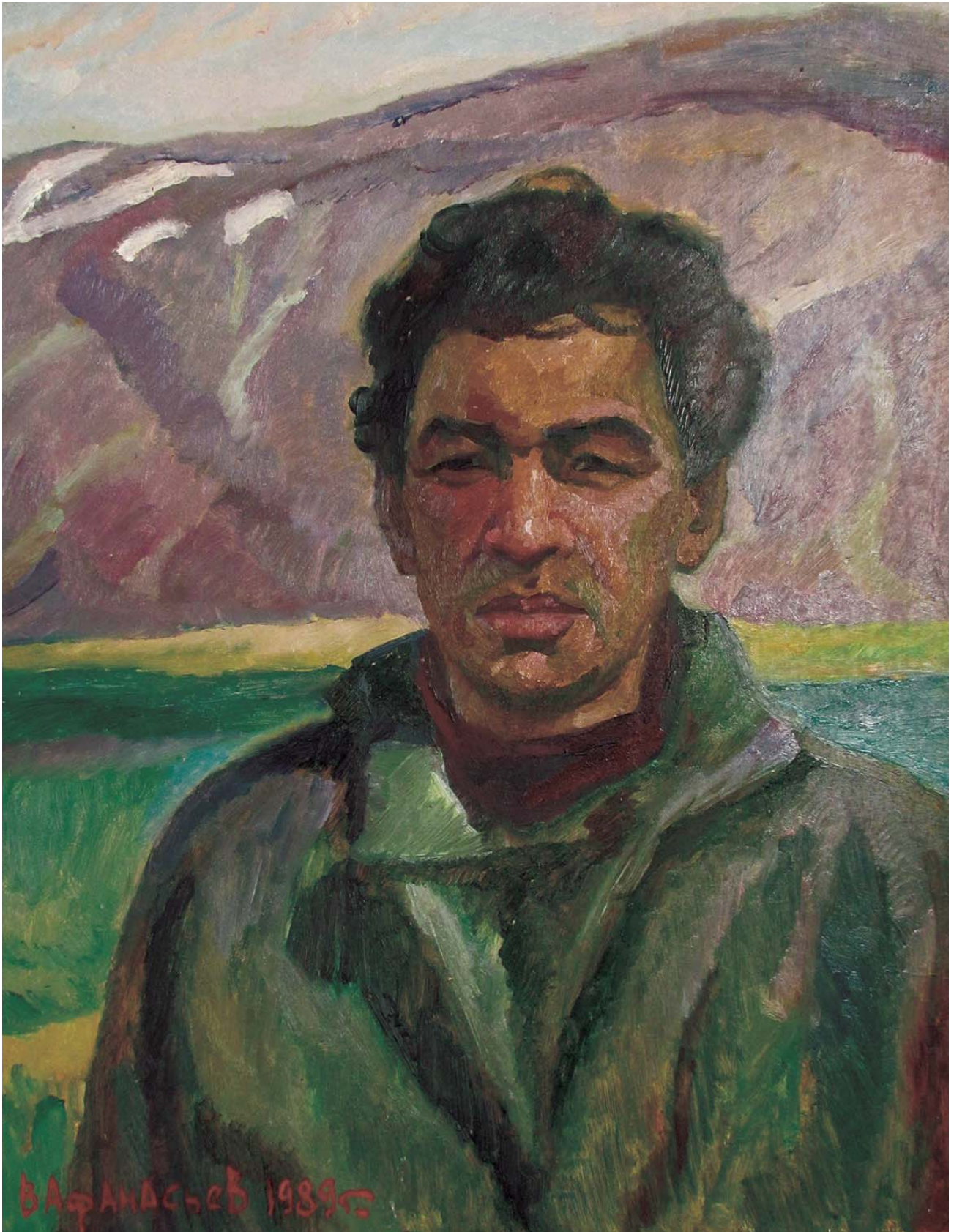

Эскимос из Сиреников, х.м., 1989 г.

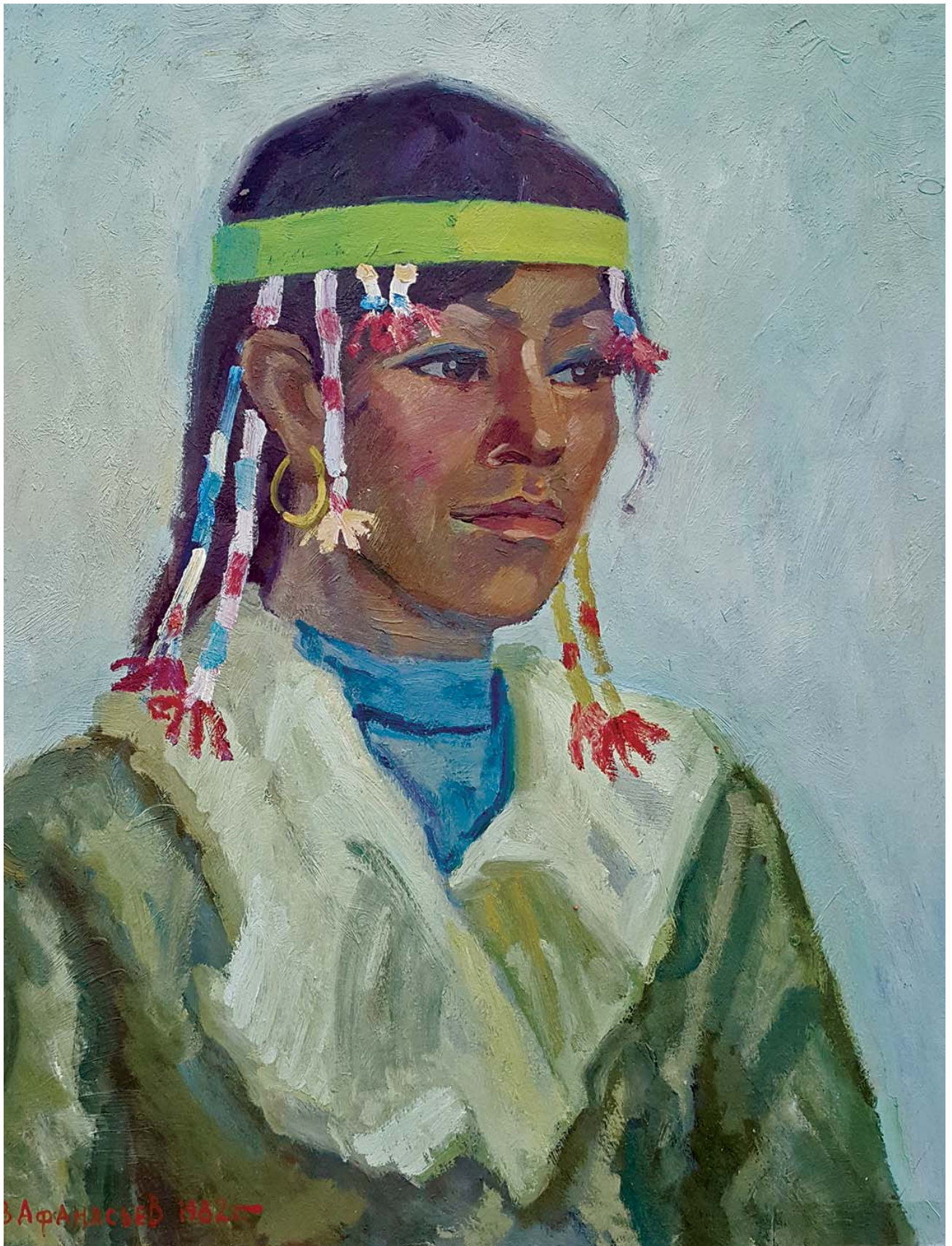

Девушка из Янракыннота, х.м., 1982 г.



Чайпитие в тундре, х.м., 1988 г.



Охотники на моржа в Беринговом проливе, х.м., 2003 г.



Дары моря, х.м., 2005 г.



Белая ночь в тундре, х.м., 2013 г.



Сборы в дорогу, х.м., 2017 г.

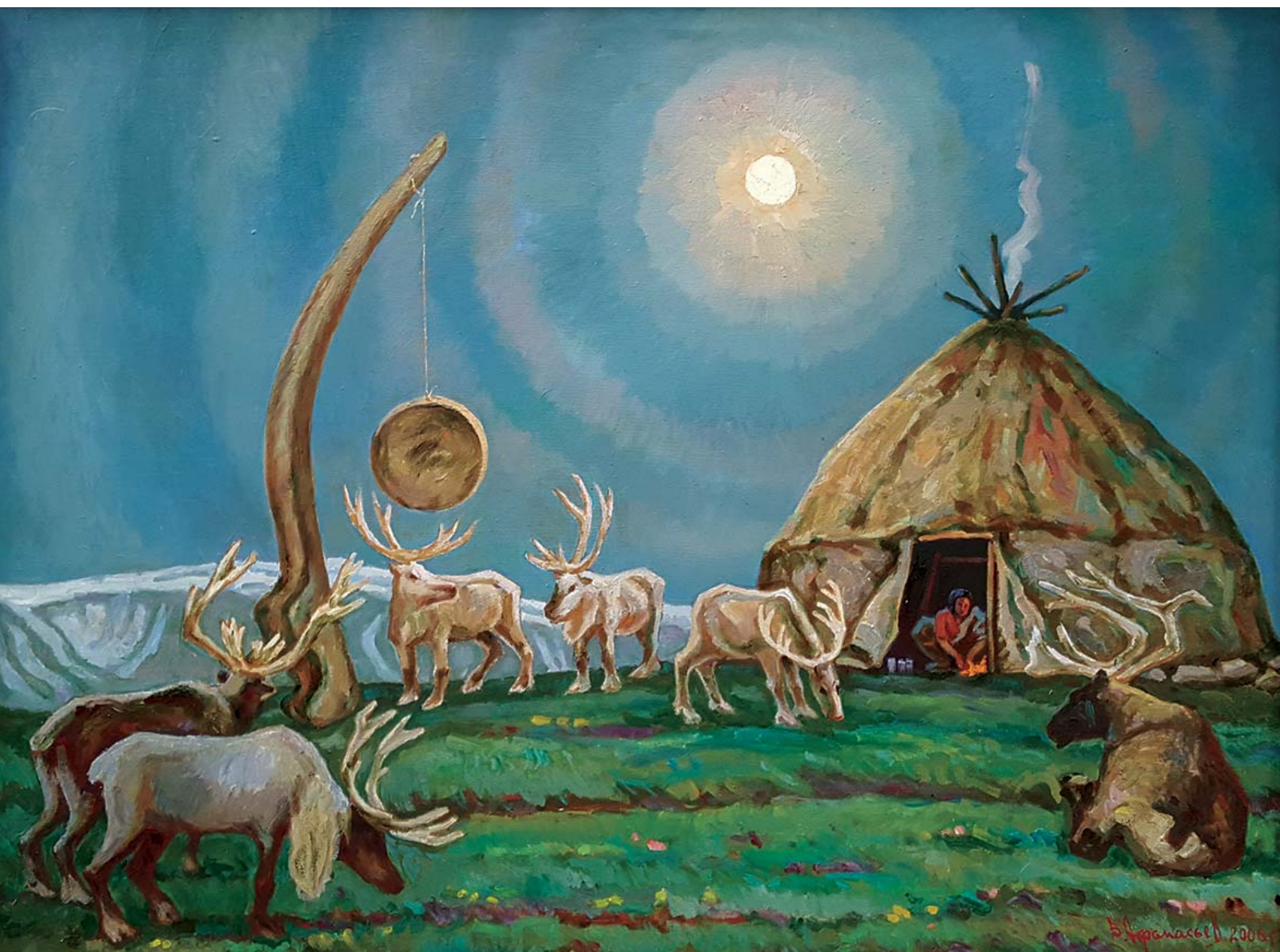

Лунный свет, х.м., 2006 г.



Побережье Чукотского моря, х.м., 2013 г.



На острове Аракамчечен, х.м., 2013 г.



Разговор, х.м., 1985 г.



На припае. Поселок Св. Лаврентий, х.м., 1990 г.



Промысловик Тукай, х.м., 1985 г.



Анадьрский залив, х.м., 2004 г.



Гость едет, х.м., 1980 г.



Дальневосточный промысел, х.м., 2007 г.



Камчатка, х.м., 2016 г.



Охотники в Беринговом проливе, х.м., 1980 г.



Порт Тикси, х.м, 1963 г.



Северное сияние, х.м., 2010 г.



Чукотское море, х.м., 1970 г.



Промысел эскимосов из Уэлькаля, х.м., 2012 г.

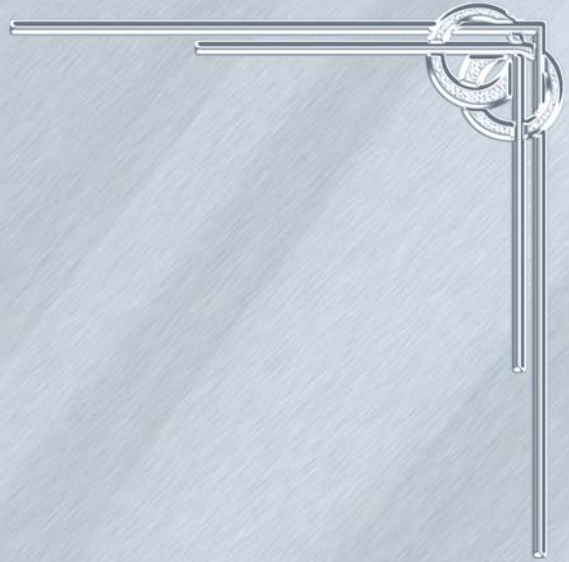

Всё это Родина моя...



живопись разных лет

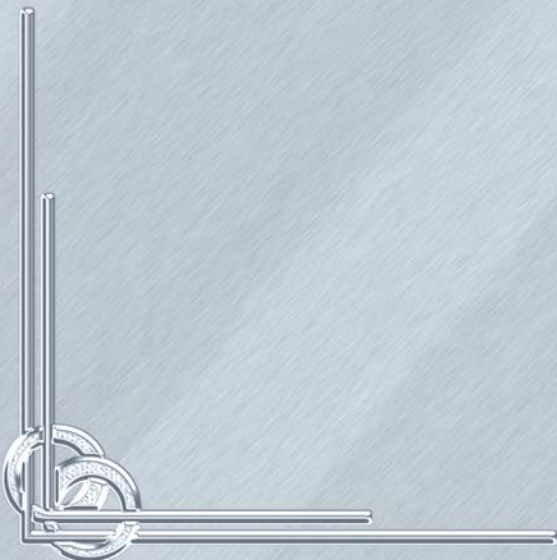



Виталий Петрович Дроздов,
Народный художник России,
член-корреспондент РАХ,
г. Хабаровск.

В коротком очерке не под силу дать развёрнутую картину творческой жизни Владислава Петровича. Но у меня перед глазами трудовая, выставочная жизнь художника последних два-три десятилетия, а это время, когда он, как живописец, исчерпывающе определился.

С Владиславом мы почти ровесники – дети войны. С его слов знаю, что он закончил Иркутское художественное училище, потом армия, поездки по восточным, северным морям до Мурманска. В это время и проснулась или зародилась привязанность к Северу, что и осталось жизненным материалом художнику навсегда. Высшее в живописной традиции отечественной художественной школы – сюжетная картина, портрет, усвоенные студентом в училище, остались навсегда в основе творчества Владислава Афанасьева. Впитав «на старте» своей творческой биографии художественные идеалы русской живописи, настойчиво, последовательно и верно хранит и реализует в своём творчестве. Живя на краю России, не страдает информационным провинциализмом, ценит общение с ведущими художниками страны. В делах и мыслях стремится к главному, большому (активно участвует во всех российских выставках).

Дом творчества, знаменитая «Академичка», была для Владислава «родным домом», там он и приобщился к большим художникам и «настоящей» живописи.

В наше «сегодня», время глубочайшего духовного кризиса, сонливости воли членов СХР с ориентацией на «рынок» (восточную барахолку) и утоления жажды мелочного честолюбия, творчество Владислава Афанасьева актуализируется и обретает большую ценность.

Желаю художнику здоровья, а в трудах крепости стояния на своём.

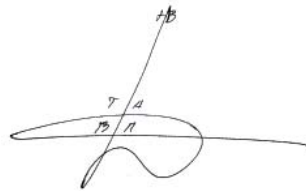



Благовещенский дворик, х.м., 1975 г.



На репетиции, х.м., 2011 г.



Амурские поля, х.м., 2000 г.

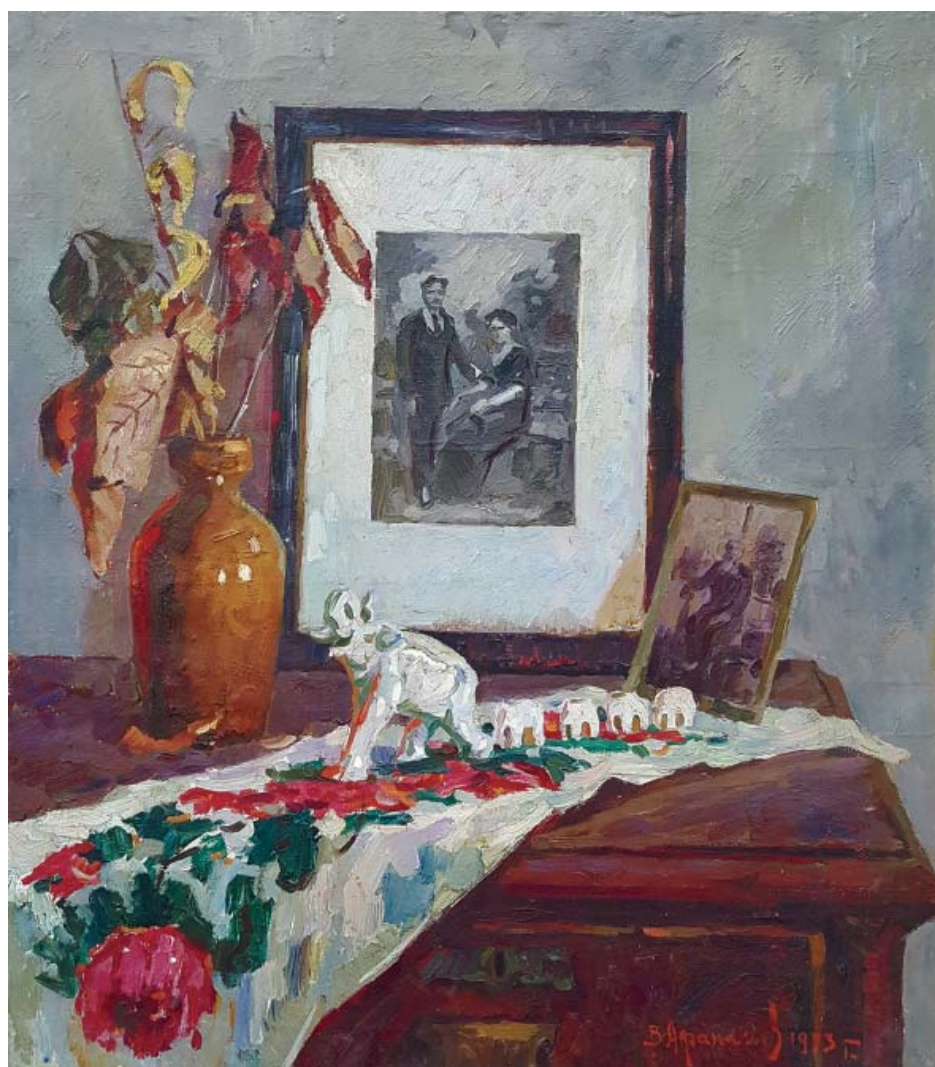

Бабушкин комод, х.м., 1973 г.



Байкальские кедры, х.м., 2017 г.



Весенний Благовещенск, х.м., 1969 г.



Великий Новгород, х.м., 1985 г.



Дальневосточные рубежи России. Зарубино, х.м., 2014 г.



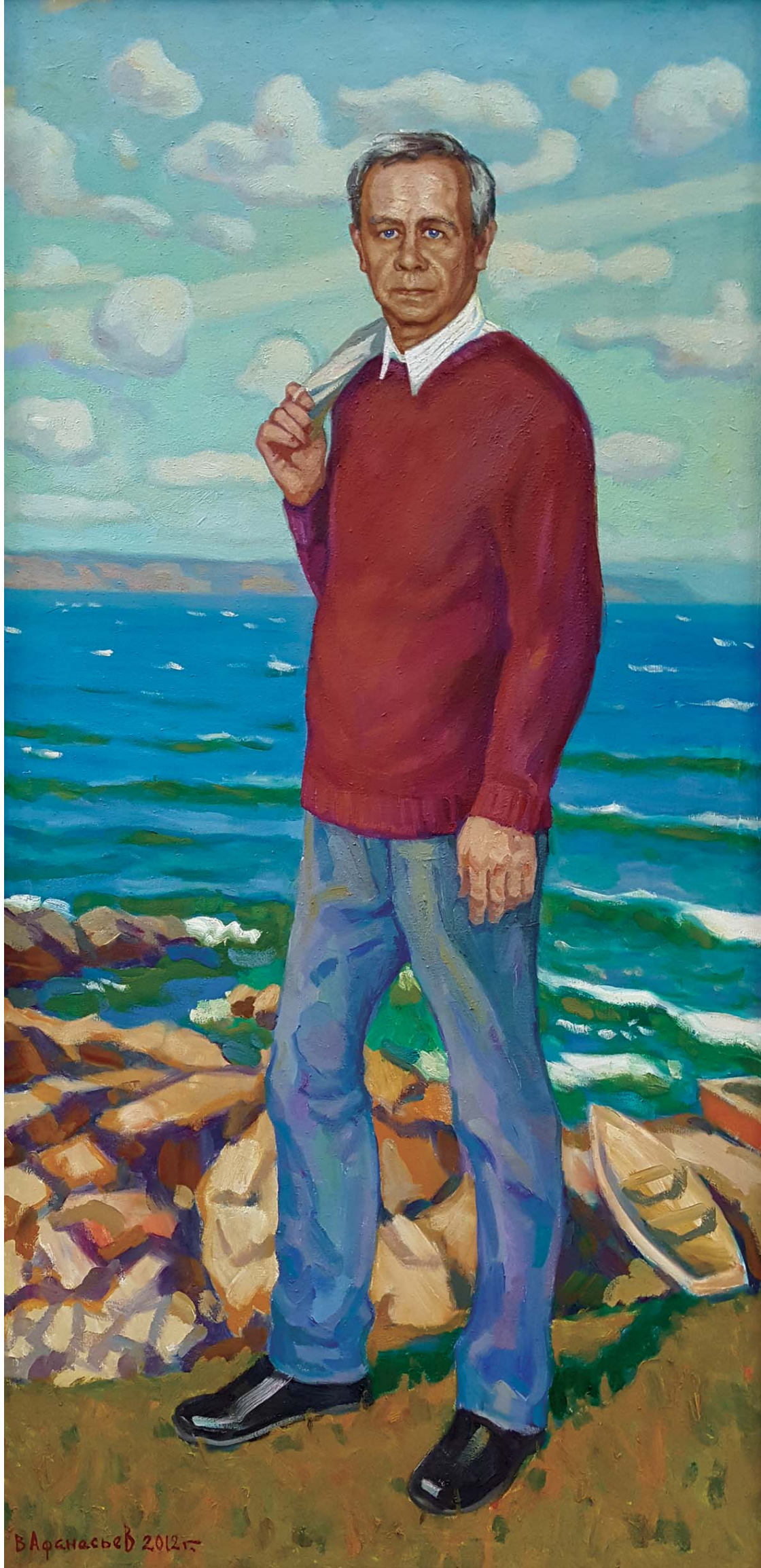

Валентин Распутин, х.м., 2012 г.

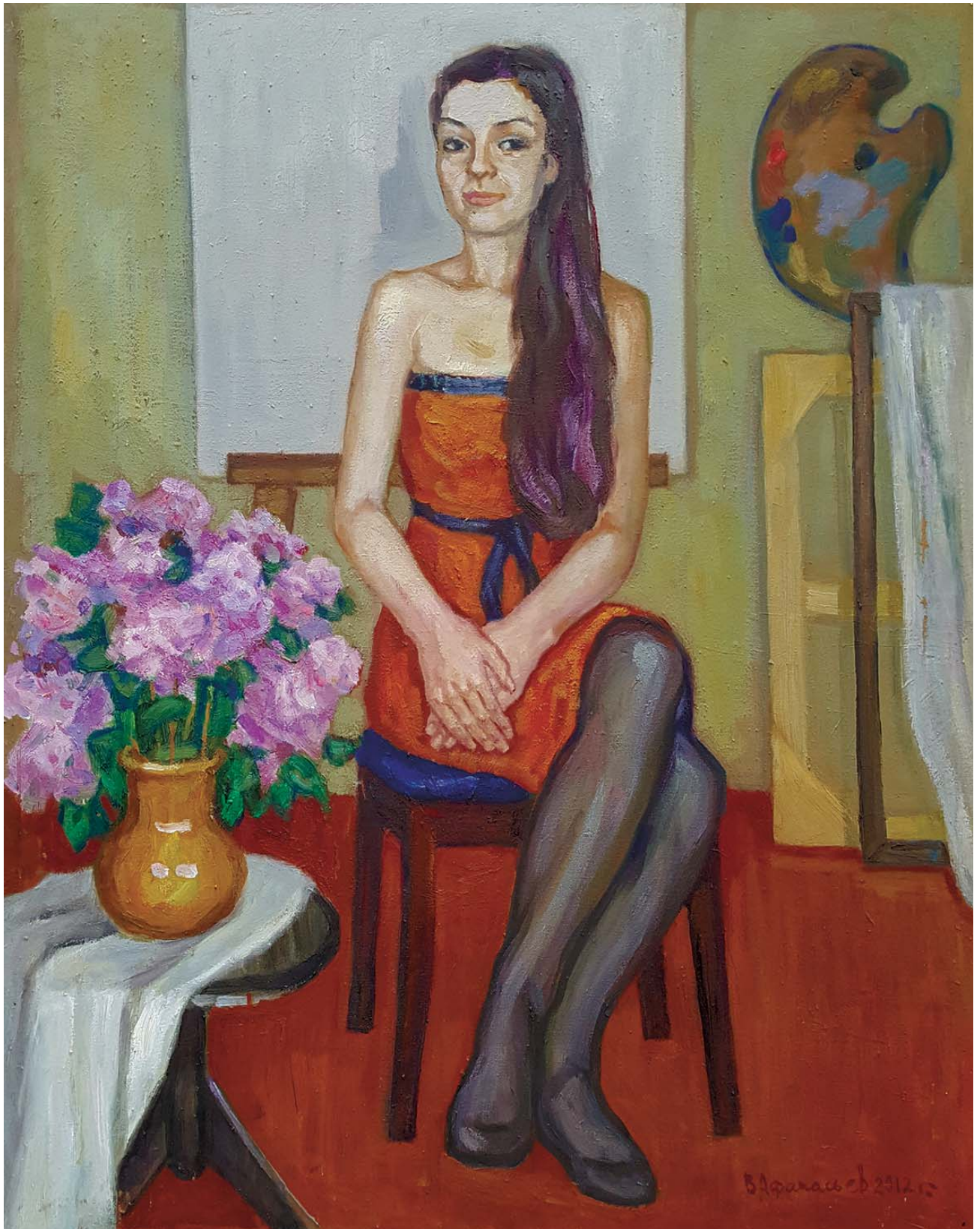

В мастерской художника. Маша Душкина, х.м., 2012 г.



Вера Кольцова, х.м., 1975 г.

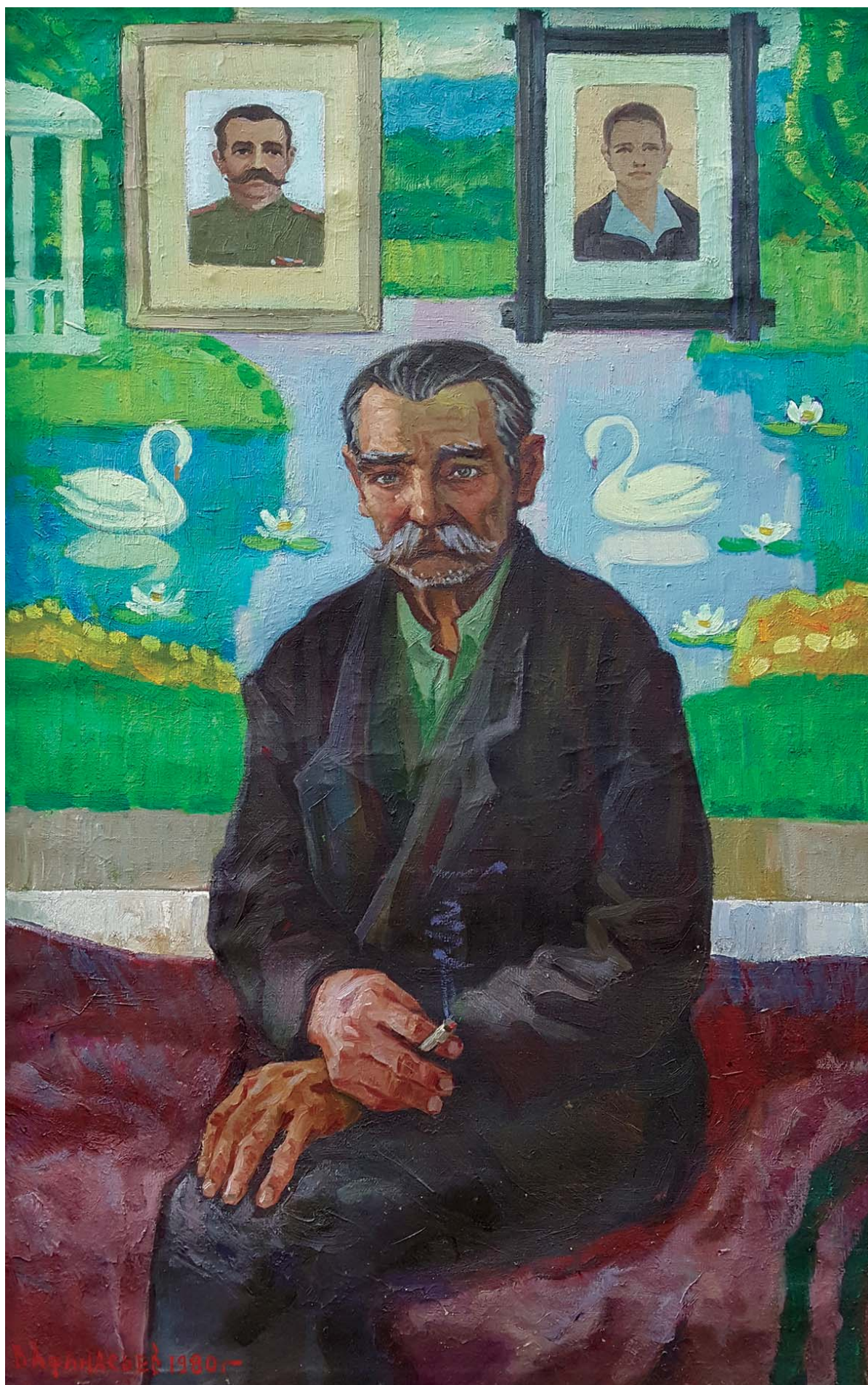

Дед Елизар из колхоза Прогресс, х.м., 1980 г.



Восьмигранник на Академичке, х.м., 1975 г.



Ворота усадьбы Чайковского в Клину, х.м., 1987 г.



Дом творчества. Академическая дача, х.м., 1990 г.



Дом Репина на Академичке, х.м., 1973 г.



Виктор Николаевич Стогний,
Заслуженный художник России,
г. Благовещенск

С Владиславом Петровичем я познакомился в 1988 г. в городе Находка, куда он приехал, будучи председателем Союза художников города Благовещенска, с приглашением войти в Амурскую организацию Союза художников.

Я согласился на переезд в г. Благовещенск.

С тех пор у нас совместная работа и дружба.

На протяжении многих лет В.П. Афанасьев ведёт активную творческую и общественную жизнь. Он участник всесоюзных, республиканских, зональных и зарубежных выставок. Очень много времени он посвятил пленэрной живописи, чему пример большая серия работ о Чукотке, где с поэтичностью и любовью воспета суровая красота Севера.

Произведения Афанасьева В.П. находятся в художественном отделе областного музея, в музеях Анадыря, Сахалина, а также Харбина и Хэйхэ.

Он неоднократно работал в Доме творчества «Академическая дача им. И.Е. Репина». Будучи председателем Амурской организации Союза художников Афанасьев организовал творческие отношения с Союзом художников г. Харбина, организации обменивались художественными выставками.

Как художник Афанасьев В.П. обладает большим творческим потенциалом, хорошим живописным вкусом и постоянно находится в художественном поиске образа, будь то пейзаж, портрет или жанровая картина.

Пожелаю ему успехов в творчестве.

Стогний 1988 г.



В.Афанасьев 2017г.

Два друга. Чехов в гостях у Левитана, х.м., 2017 г.

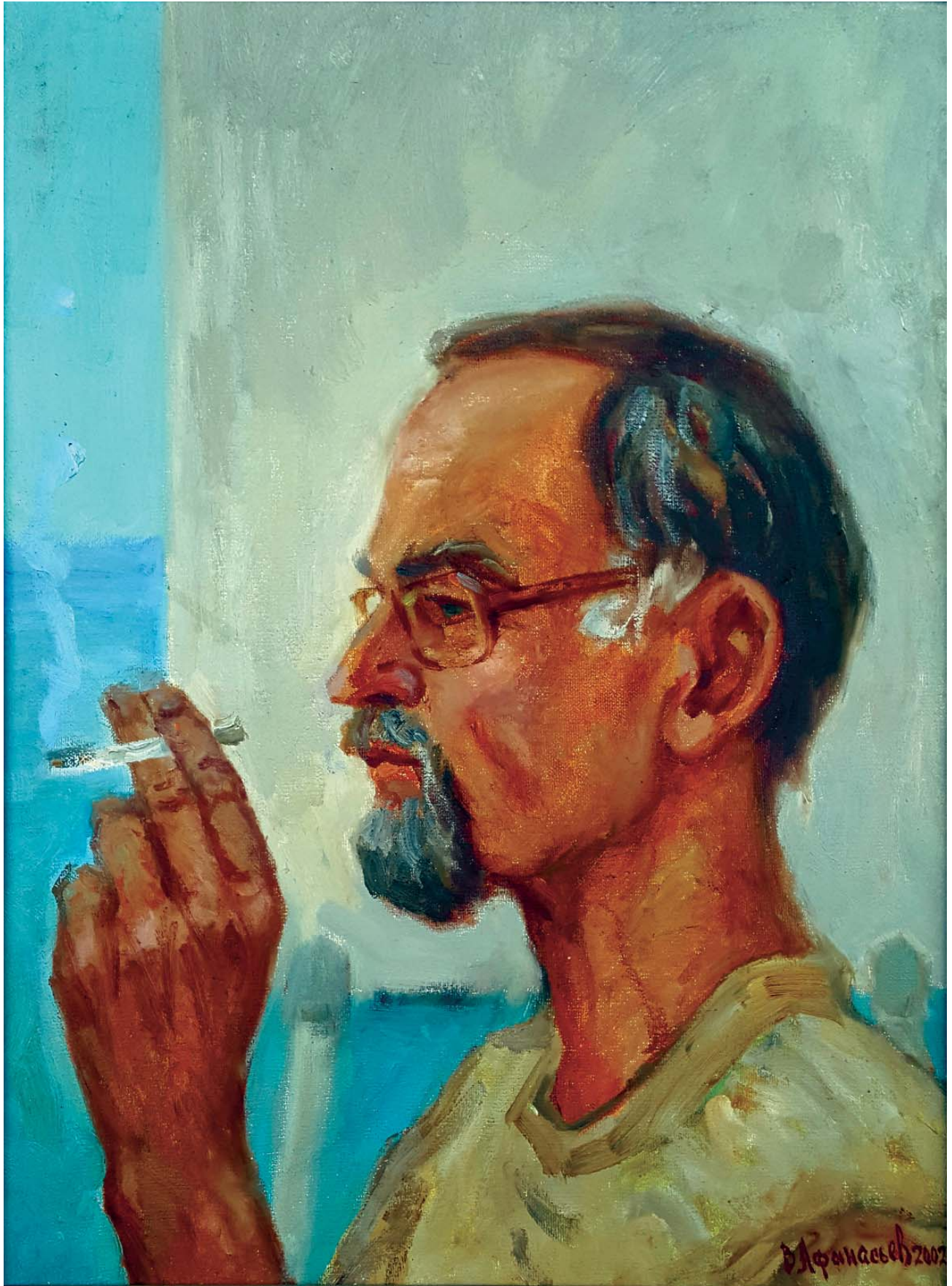

Художник Юрий Волков, х.м., 2002 г.



А.П. Чехов в Благовещенске, х.м., 2016 г.

Варнашев 2016



Студентка, х.м., 1980 г.



Багульник, х.м., 1968 г.

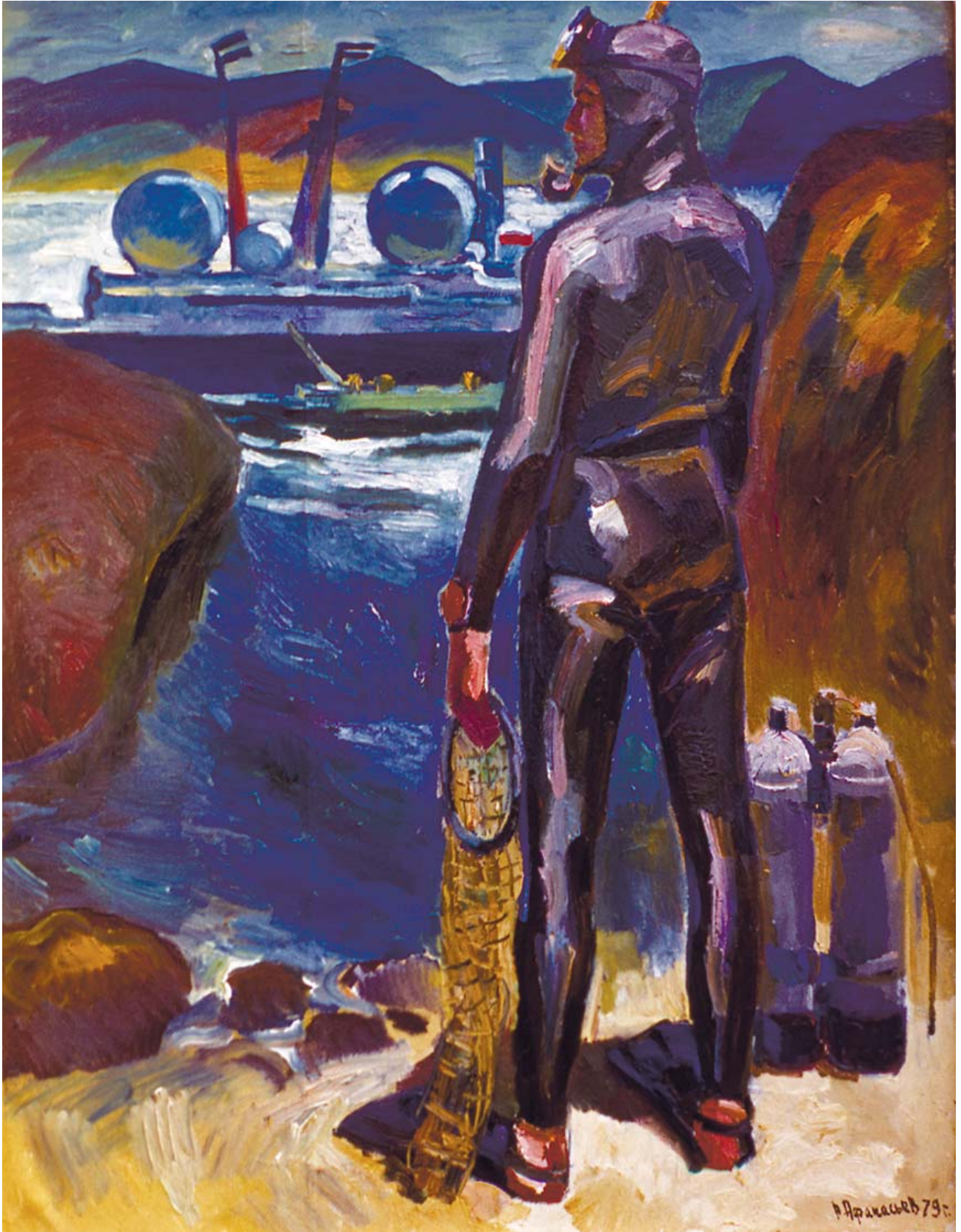

На Тихом океане, х.м., 1979 г.

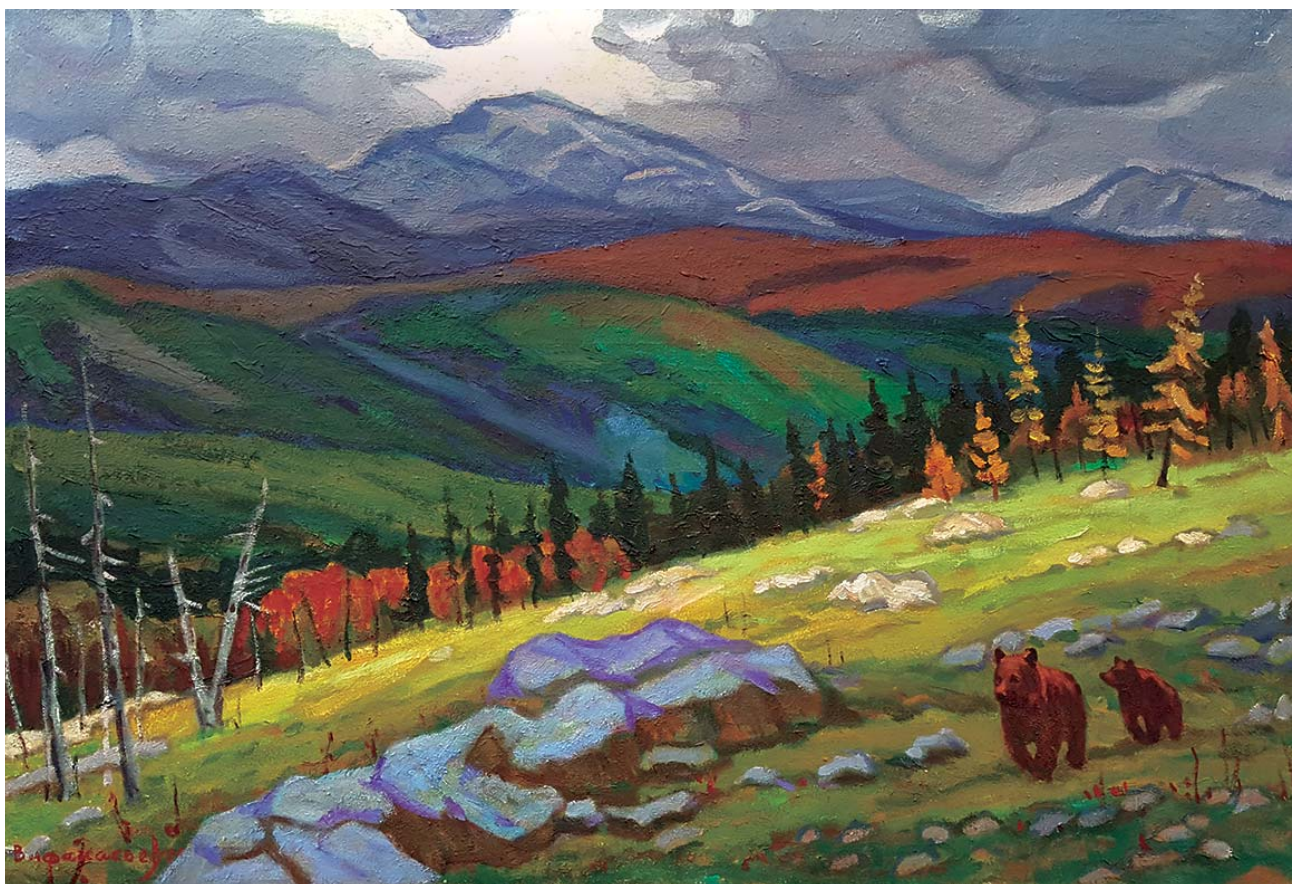

Золотые горы Экимчана, х.м., 2013 г.

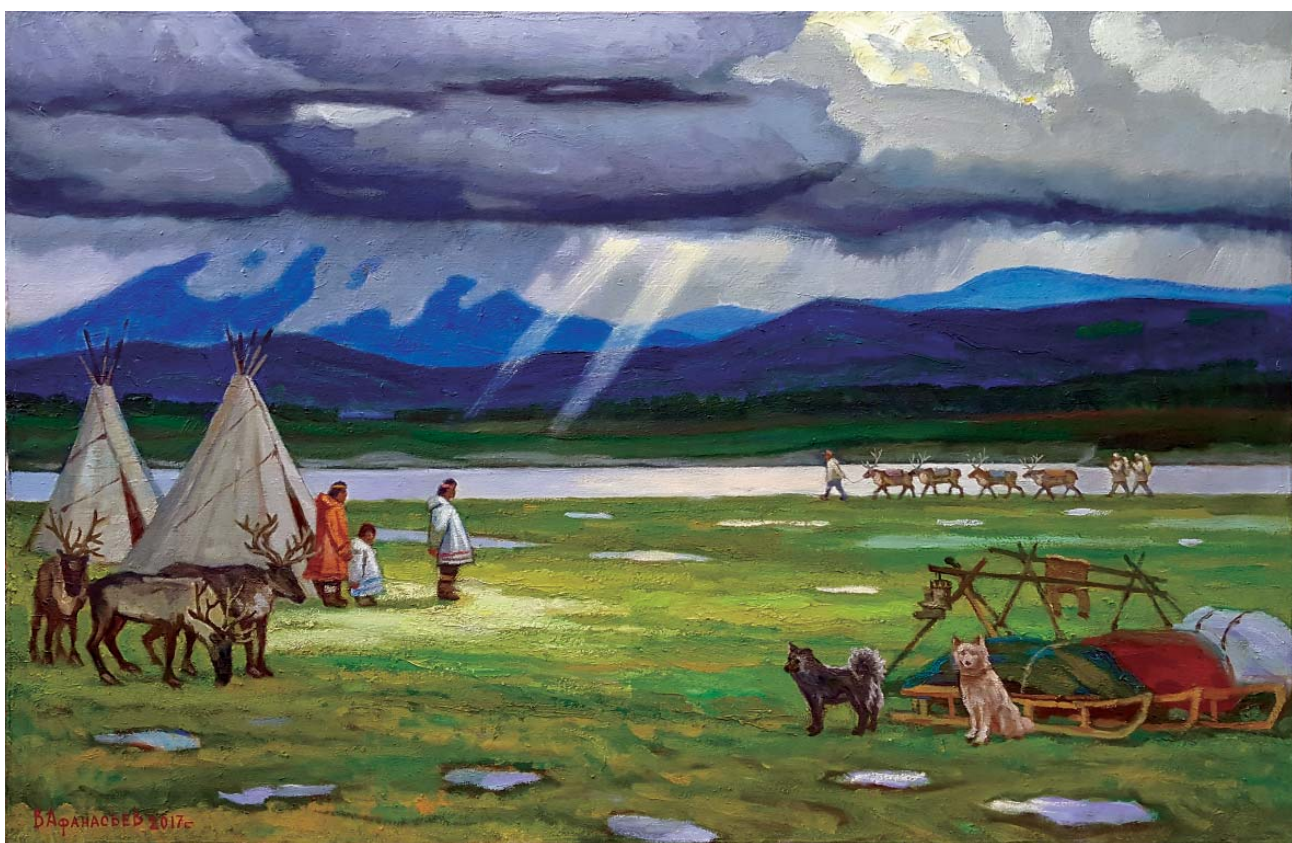

Старатели на Селемдже, х.м., 2017 г.



Композитор Макс Авельевич Кюсс, автор вальса «Амурские волны», х.м., 2015 г.



Праздник ВМФ в Авачинской бухте, х.м., 2017 г.



Иван Сучков, Сиваки, х.м., 1975 г.



Золотая река Селемджа, х.м., 2011 г.



Дождь на Амуре, х.м., 2004 г.



Дом Осиповых-Вульф в Пушкиногорье, х.м., 1981 г.



Дом Чайковского в Клину, х.м., 1981 г.



Дом Ильи Репина в Пенатах, х.м., 1982 г.

Афанасий Николаевич Осипов,
советский, якутский и российский живописец,
академик АХ СССР,
Народный художник СССР,
лауреат Государственной премии РСФСР им. И.Е. Репина,
член СХ СССР с 1955 года,
г. Якутск



Афанасьева Владислава Петровича я знаю давно. Он активно работающий художник-живописец, участник многих всероссийских выставок.

Особенно выразительны его работы о Чукотке: «Юкола», «Красная рыба», «Разговор», «Анадырский залив», «Танец эскимосов», и т.д. Суровая красота Чукотки, северная природа, жизнь людей этого края – основная тема его работ.

В 1987 году вышел альбом репродукций на темы Чукотки «Люди долгой весны», составитель Юрий Сергеевич Рытхэу (чукотский писатель).

С 1980 года Владислав Афанасьев – член Союза художников России. За выдающиеся заслуги награждён тремя золотыми медалями СХ России и Академии художеств.

Художник Афанасьев Владислав Петрович является Заслуженным художником России и членом-корреспондентом РАХ.

Афанасьев В.П. – один из ведущих художников Дальнего Востока.



Скалы в Нунлигране, х.м., 1985 г.

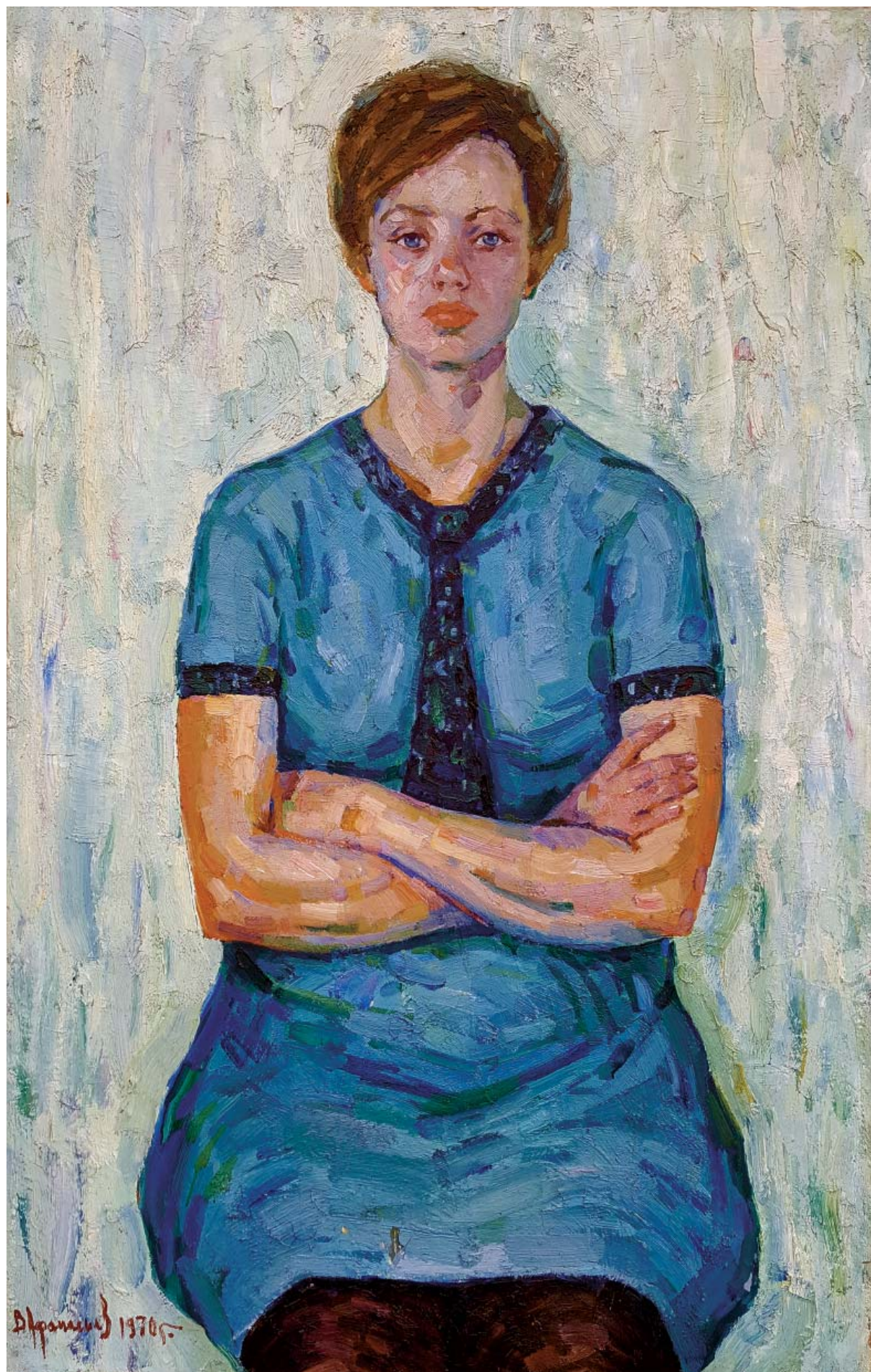

Луда, х.м., 1970 г.



Илья, х.м., 2011 г.



Залив Петра, х.м., 2010 г.



Лето, х.м., 2012 г.



Анна, х.м., 2012 г.



На Стойбу, х.м., 2010 г.



Эвенкийский натюрморт, х.м., 1970 г.

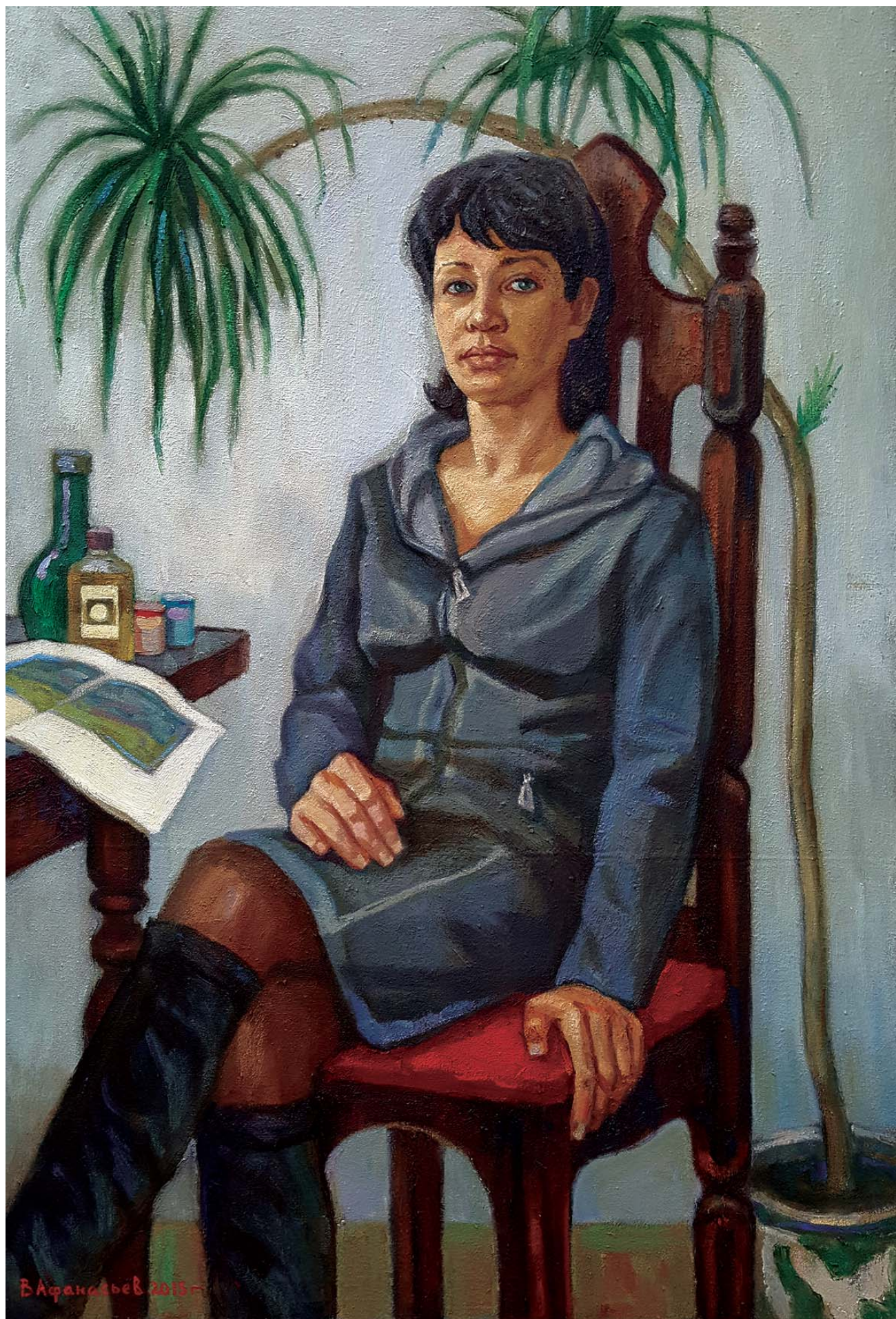

Наталья, х.м., 2015 г.

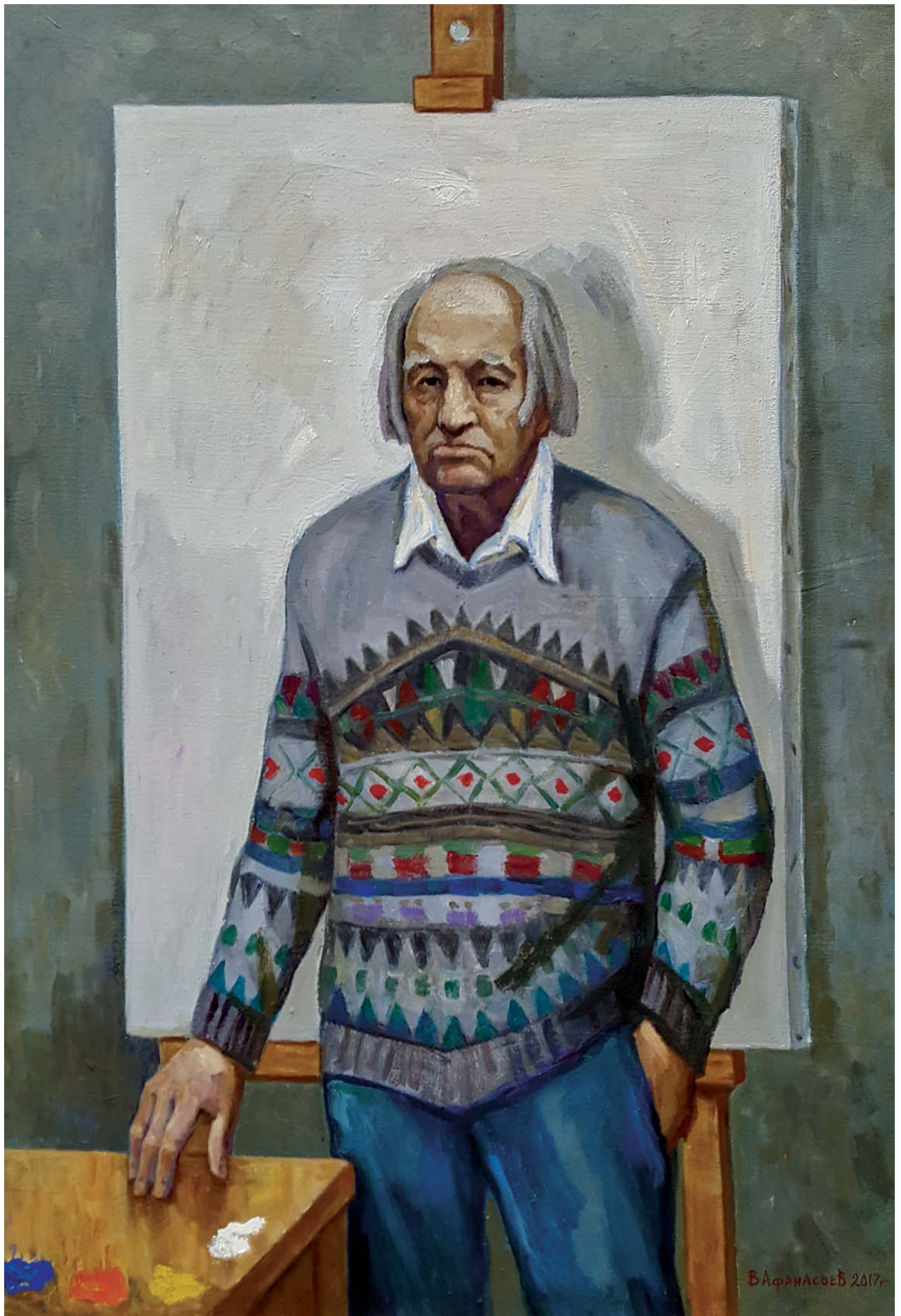

Академик А.П. Левитин, х.м., 2017 г.

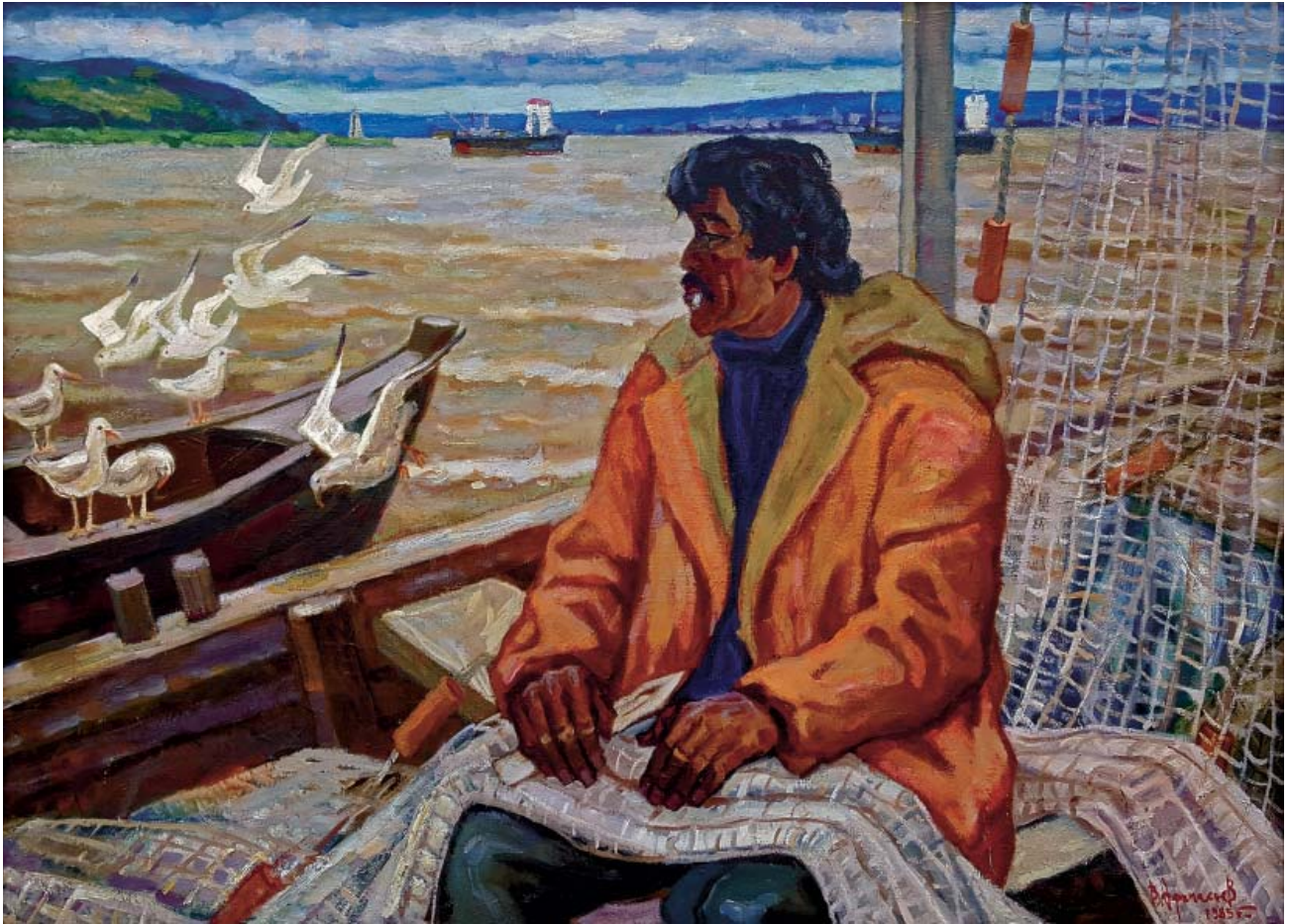

На тони, х.м., 1985 г.



Осень на Байкале, х.м., 2011 г.



Летний день, х.м., 2014 г.

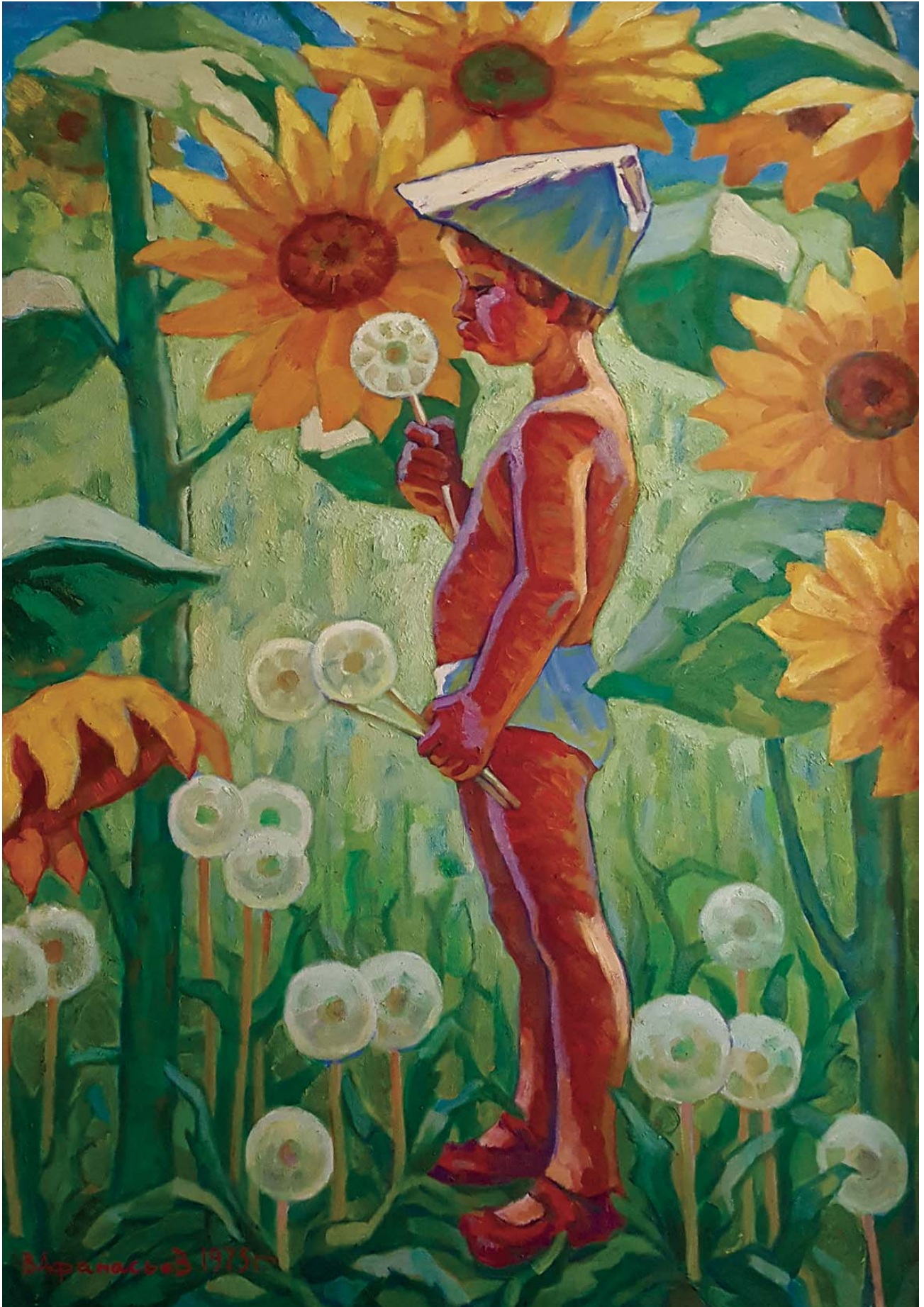

Одуванчики, х.м., 1975 г.



На Зее, х.м., 2011 г.



Зарубино, х.м., 1980 г.



Лето в Андреевке, х.м., 1975г.



Лесоруб на БАМе, х.м., 1985 г.



Рыбалка на Байкале, х.м., 2014 г.



Казакевичево, х.м., 2015 г.



Акваланги, х.м., 1979 г.

Валентин Григорьевич Распутин,
российский писатель, публицист,
общественный деятель,
г. Иркутск



Восточная Сибирь и Дальний Восток соседи, не мудрено, что я в курсе художественных устремлений живописца из Благовещенска Владислава Афанасьева. Он получил художественное образование в г. Иркутске и не терял связь с творцами-иркутянами.

Мы не раз обсуждали с Афанасьевым приезд на Байкал поработать над этюдами в Листвянке, где находится мой дом и живёт моя многочисленная семья. Я брал на себя все хлопоты на размещение художника и создание нормальных условий для творческой работы.

Байкал всегда притягивал художников и другого творческого люда с разных уголков нашей страны.

Я вспоминаю о проблемах, которые появились в связи с изготовлением памятной доски иркутскому драматургу Вампилову на доме, где он жил и работал. Владислав Петрович сразу дал согласие оказать помощь в реализации этого проекта.

По жизни у нас было множество встреч на художественных выставках в Иркутске, на вечерах поэзии сибирских авторов.

Я пожелаю художнику творческих удач в написании полотен на сюжеты Дальнего Востока, особенно о северных краях, которые стали автору близкими и дорогими, ну и не забывать наше «славное море – священный Байкал».

В. Распутин



Пограничные катера на Амуре, х.м., 1987 г.

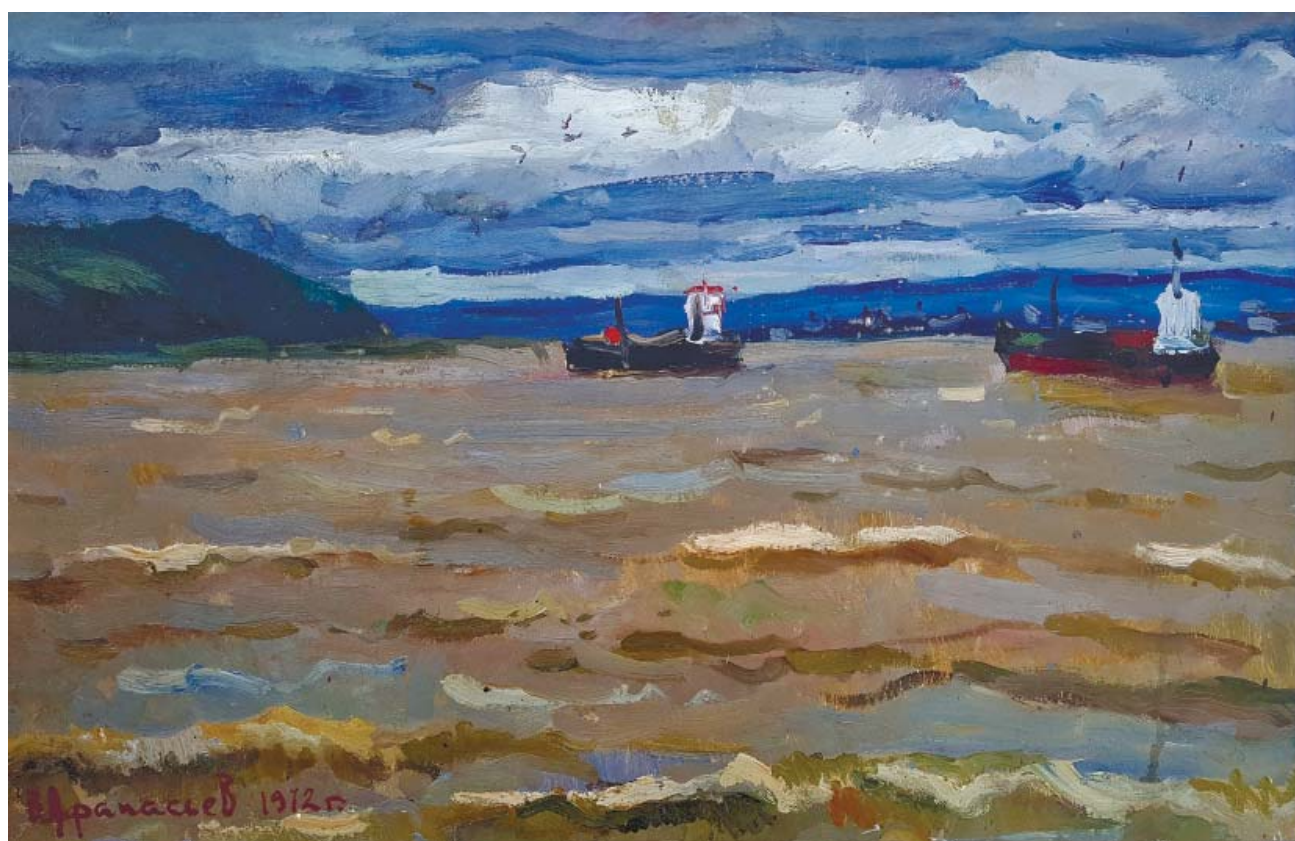

Нижний Амур, х.м., 1972 г.



Галина, х.м., 1970 г.

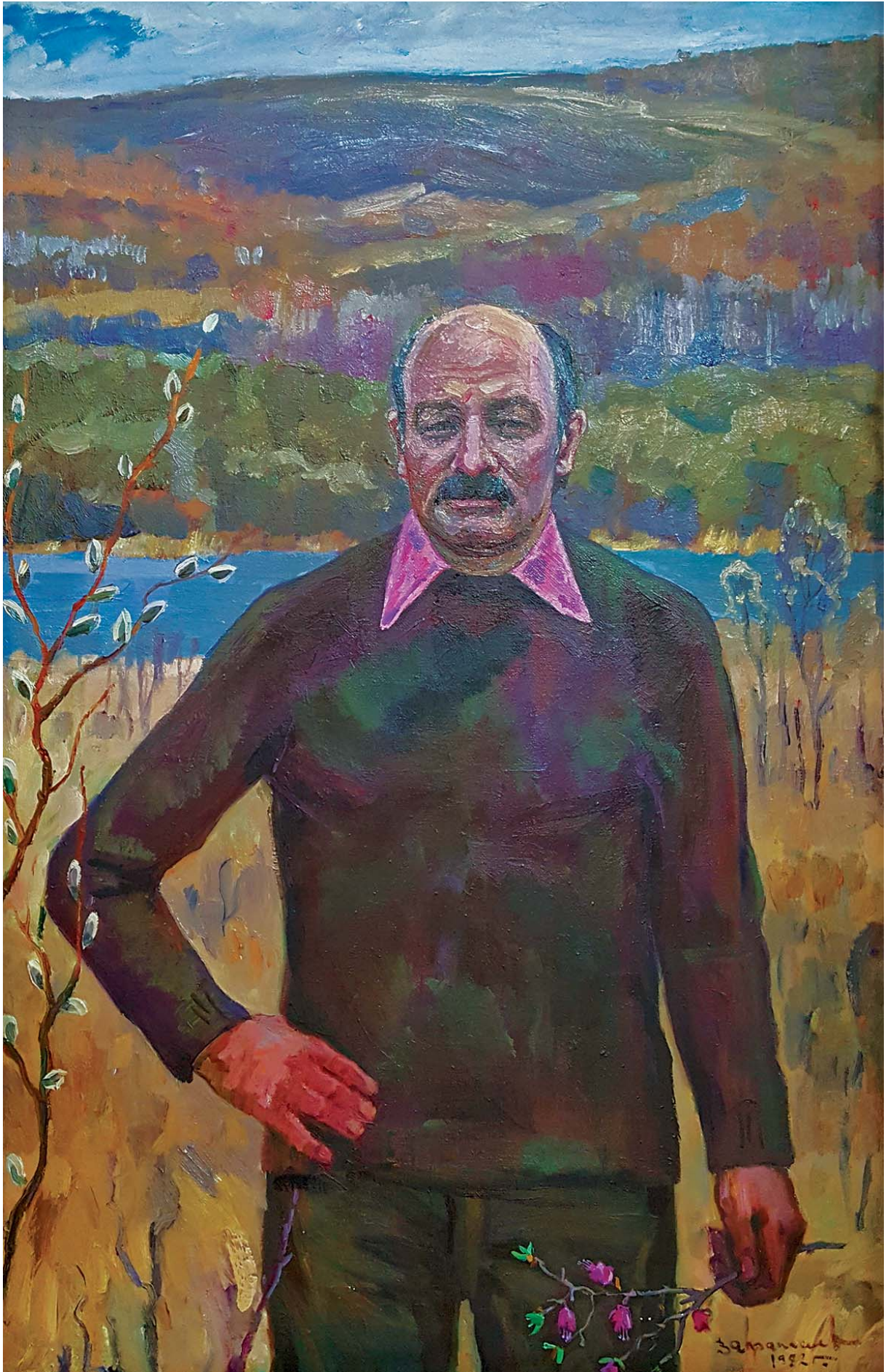

Поэт Леонід Завальнюк, х.м., 1992 г.



Освящение креста на месте Шадринского собора в Благовещенске, х.м., 2012 г.



Натюрморт с китайской вазой, х.м., 1980 г.



Миша и скрипка, х.м., 2011 г.



Натюрморт со свечей, х.м., 1989 г.



Рыбаки Нижнего Амура, х.м., 2017 г.



Родительский дом, х.м., 1968 г.



Праздник в Усть-Нюкже, х.м., 2017 г.



Зима в Экимчане, х.м., 2009 г.



Сельские будни, х.м., 1980 г.



Таёжный натюрморт, х.м., 1982 г.



Лето на Академичке, х.м., 1971 г.



Валентиновка зимой, х.м., 1986 г.



База геологов на Селемдже, х.м., 2010 г.



«Сила Сибири» в Приамурье, х.м., 2011 г.



Низовье Амура, х.м., 2017 г.

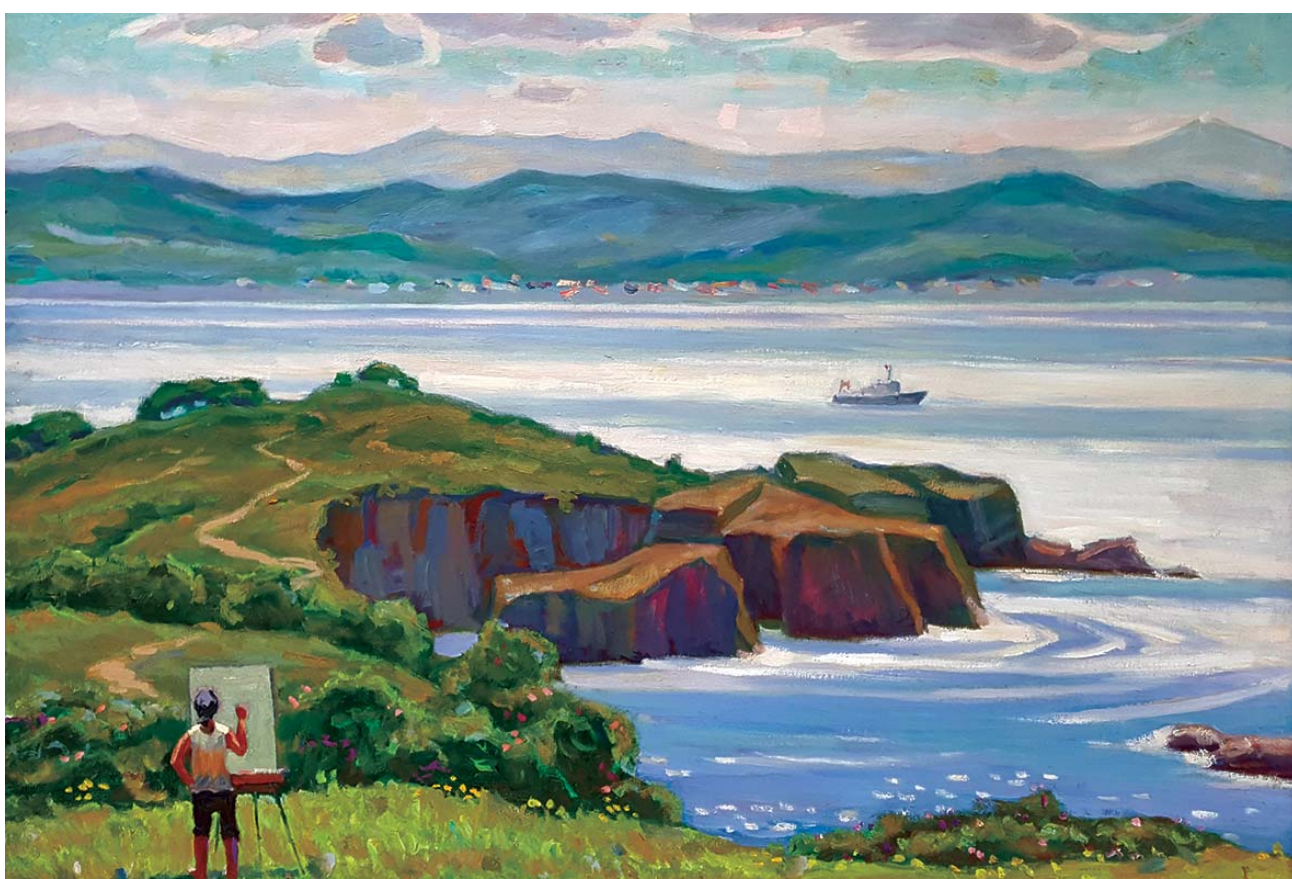

Андреевка. Бухта Троица, х.м., 2007 г.



Сирень, х.м., 1967 г.



Красный конь. с. Бонивурово, х.м., 1980 г.



На Амуре, х.м., 1967 г.

Валериан Алексеевич Сергин,
Народный художник Российской Федерации,
член-корреспондент
Российской Академии художеств,
художественный руководитель
академической дачи им. И.Е. Репина,
г. Красноярск



Вглядываясь в студенческие фотографии Художественного училища г. Иркутска 50-х годов, с теплом вспоминаю своего сокурсника Афанасьева Владислава – трудолюбивого и талантливого студента, а теперь уже известного художника, члена-корреспондента Российской Академии художеств, Заслуженного художника России.

Владислав был весёлый, много шутил, балагурил и был отличным товарищем. Хочу сказать, что мы уважали и любили своих педагогов: Виноградова С.И., Алексеева А.И и, конечно же, Вычугжанина Аркадия Ивановича – и педагога, и художника Божьей милостью. Вычугжанин как-то по особенному, мне кажется, относился к Владиславу, доверял ему свои этюды, а Владислав нередко показывал их нам.

Владислав тяготел к живописи. До сих пор помню, как он трогательно и красиво написал грудь обнажённой натурщицы, что даже Аркадий Иванович не удержался и похвалил его при всех ребятах.

Мы, это я и Владислав, часто бегали зимой на этюды после занятий. Иркутск – город удивительный и чудесный был в ту пору. В нём было много саврасовских мест.

И мы с другом, я с этюдником, он с переносным мольбертом, отыскивали милые сердцу уголки Иркутска.

Под себя шапки, воротники на уши и внимательно писали дым, идущий из труб старого города в двадцатиградусные морозы.

Весной бегали писать «Красную церковь», расположенную на берегу реки Ушаковки. А Вычугжанин ободрял нас и похваливал. В нашей группе были творческие дни в субботу и в воскресенье. Натуру искали сами. Помню, как-то с базара по улице Тимирязева привели в шубе до земли вылитого Суриковского стрелца, что с рыжей бородой. Еле уговорили, но зато писали все с большим удовольствием. Писал с нами и Аркадий Иванович Вычугжанин.

Все были счастливы и очень довольны. Об этих годах можно писать бесконечно. Годы, полные надежд на прекрасное будущее. И вера, и надежда, и любовь всегда жили с нами.

В трудную минуту, а их было немало, Владислав приходил на помощь к своим товарищам, не раздумывая. Черты его – отзывчивость и чувство товарищества – были при нём всегда.

Не случайно, думаю, его большими друзьями были оперный певец Борис Штоколов и Ренат Ибрагимов. Это говорит о его доброй душе и коммуникабельности.

Сергин В.А.

Портрет Ярослава, х.м., 2015 г.

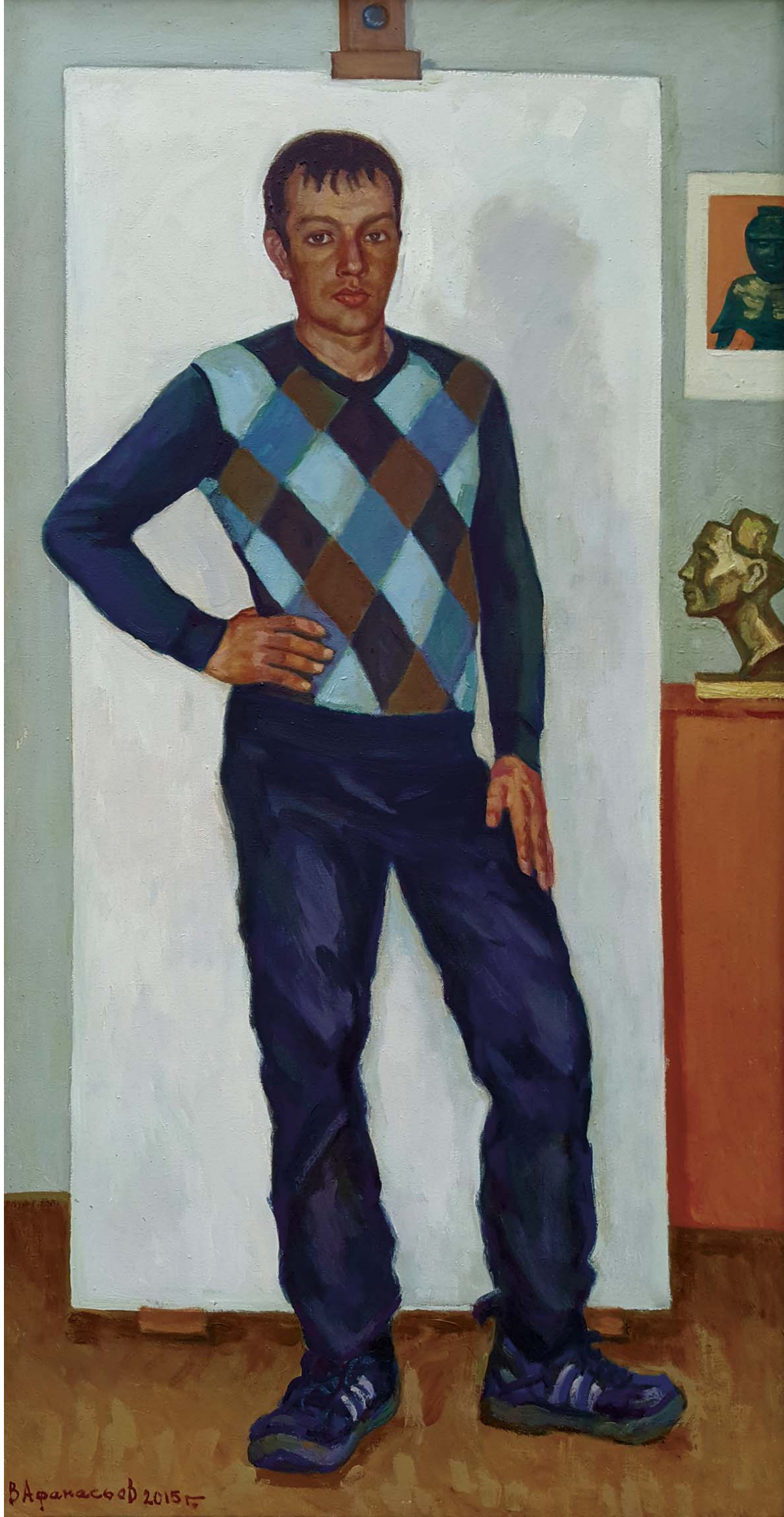

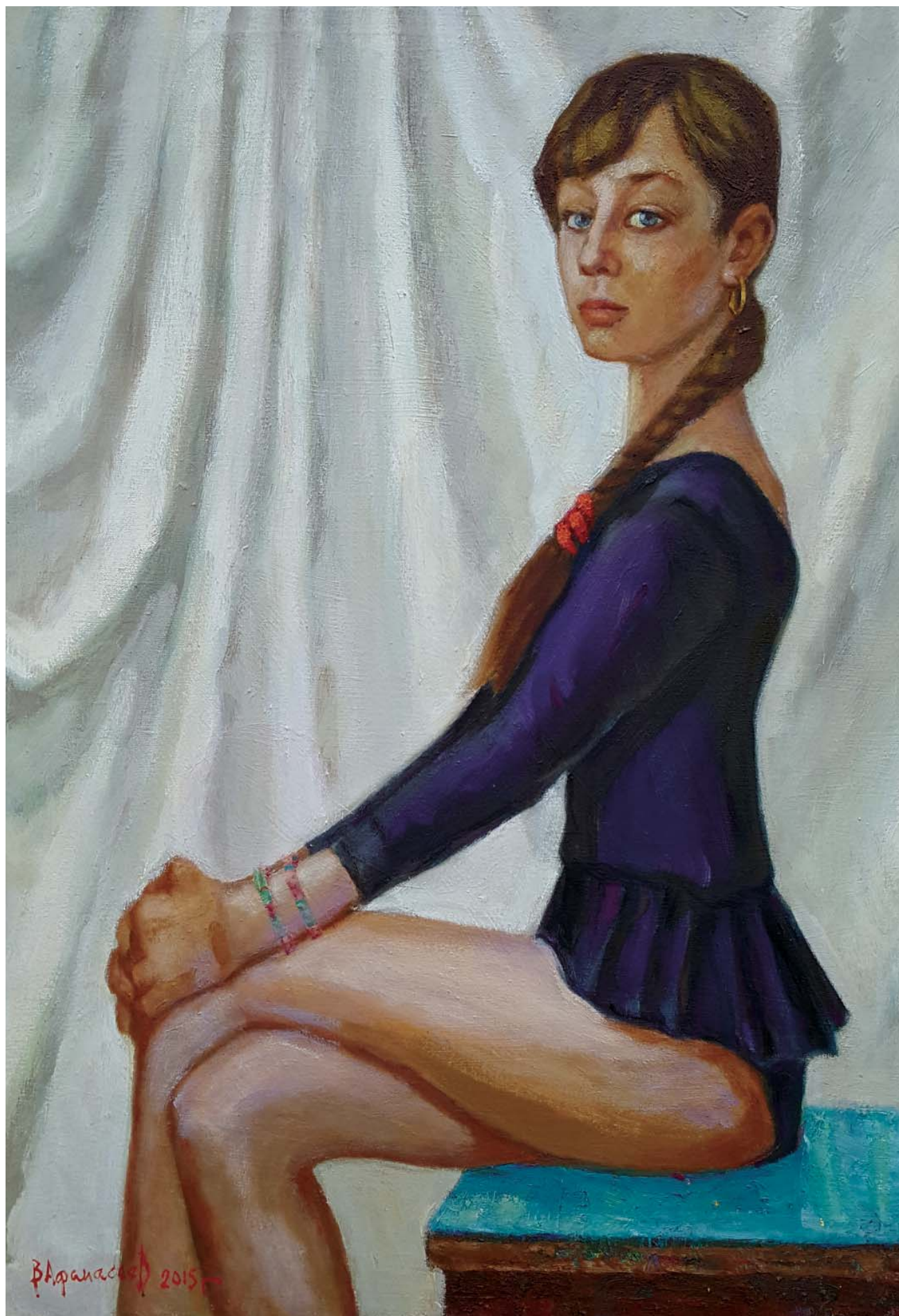

Юная гимнастка, х.м., 2015 г.



Избы в Подоле, х.м., 1975 г.



Весна на Академичке. Поселок Желниха, х.м., 1975 г.



У Святогорского монастыря, х.м., 1985 г.



Таёжный натюрморт, х.м., 1975 г.



Часовня в Подоле, х.м., 1988 г.



Старый Благовещенск, х.м., 1965 г.



Село Валентиновка, х.м., 1985 г.



Сирень, х.м., 1990 г.



Старые баркасы, х.м., 2006 г.

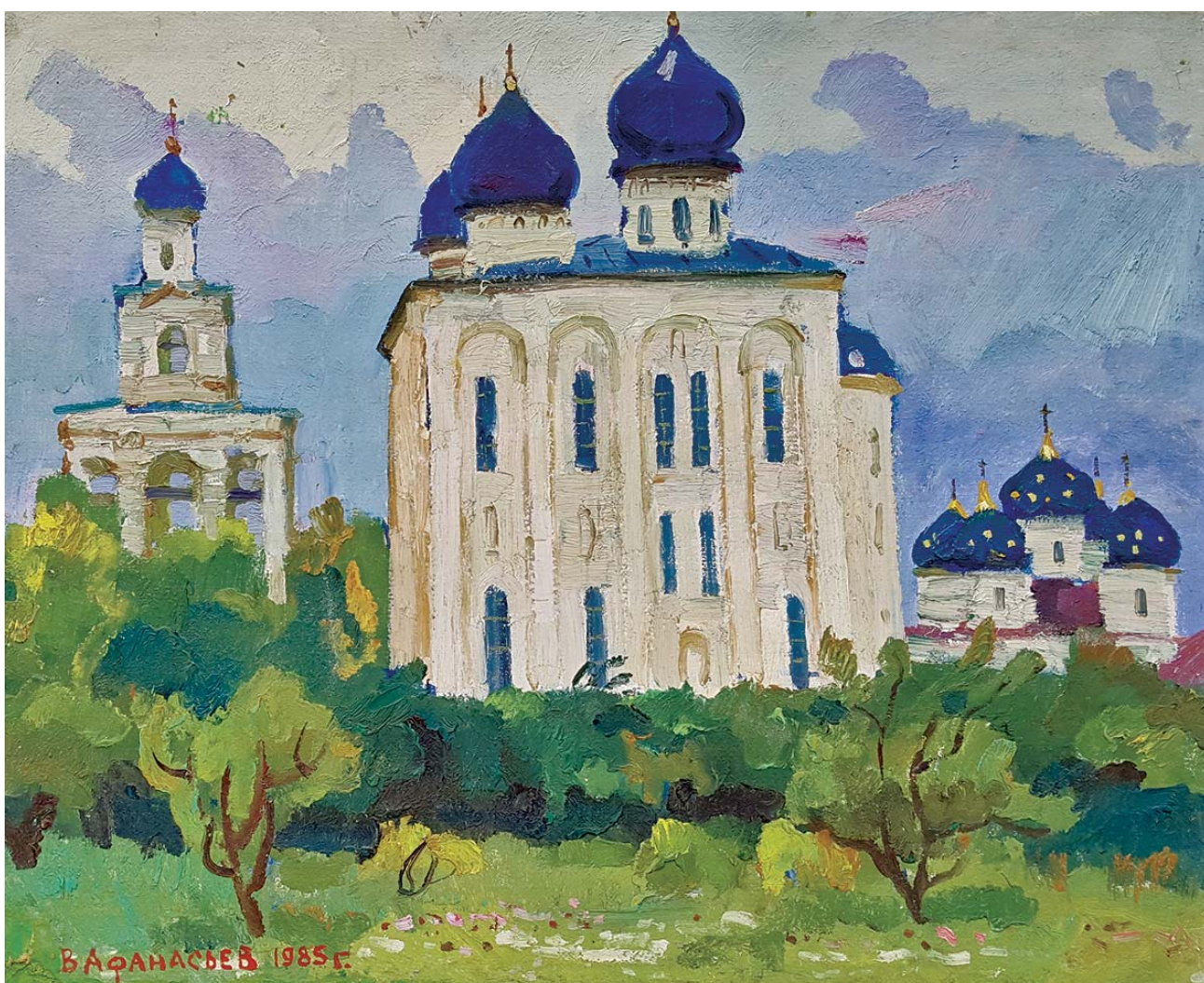

Собор в Великом Новгороде, х.м., 1985 г.

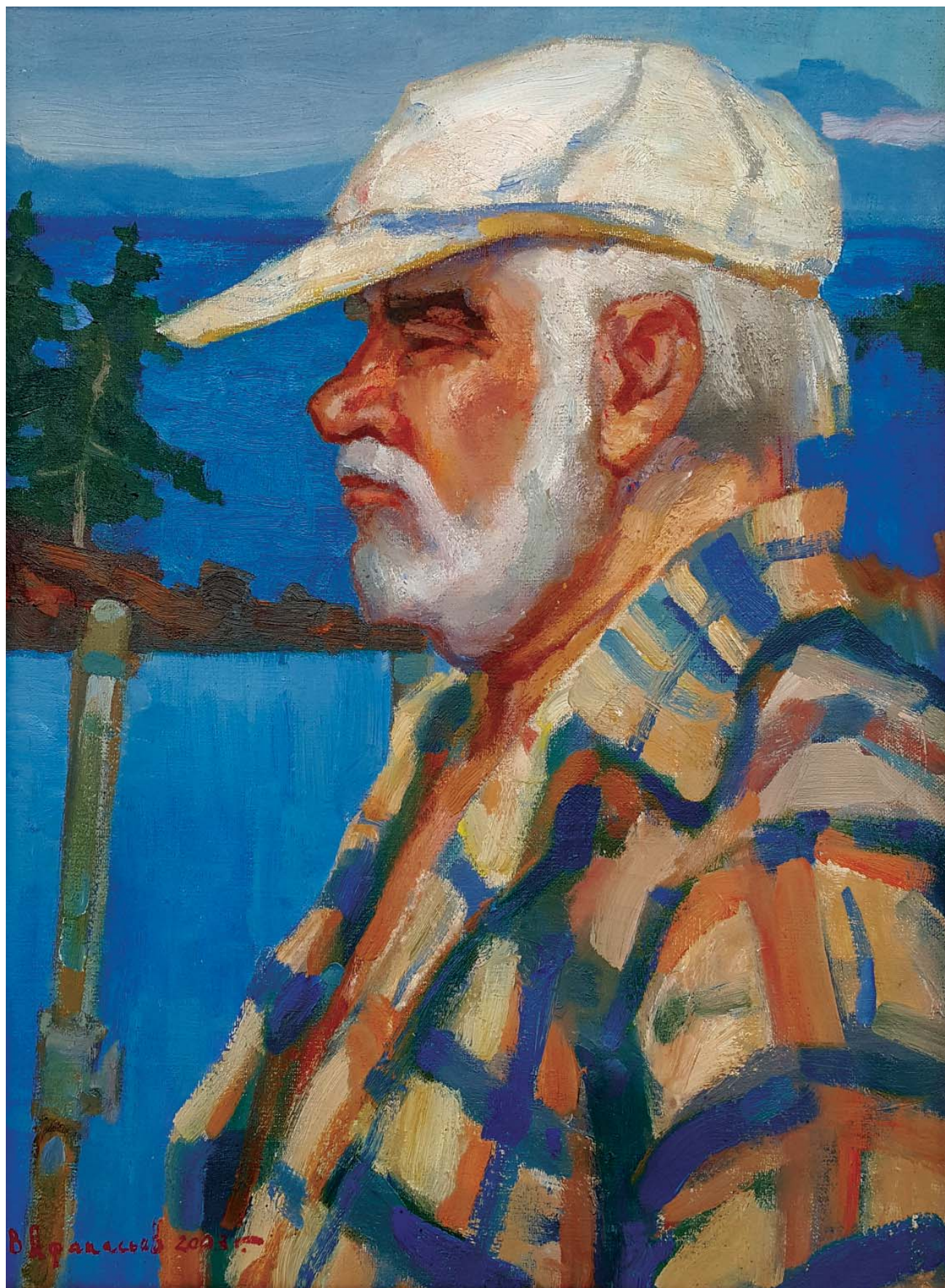

Художник Евгений Корж, х.м., 2003 г.



Молодые строители БАМа, х.м., 1973 г.

Василий Игоревич Нестеренко,
российский живописец, известный
своими полотнами на темы русской истории,
академик Российской академии художеств,
Народный художник Российской Федерации,
г. Москва



В начале нового тысячелетия мы стремимся осознать те ценности, которые человечество будет сохранять, передавая от поколения к поколению.

Художник говорит со зрителем об актуальных проблемах сегодняшнего дня, о красоте окружающего нас мира, о красоте, которую необходимо беречь и приумножать, ведь природа хрупка и уязвима, особенно природа Крайнего Севера – мира Владислава Петровича Афанасьева.

Он очарован красотой суровой природы и в своём творчестве стремится к отражению этой красоты. Художник в простом мотиве видит сложное, в его работах из неброского пейзажного образа вырастает целая тема – тема глубинных отношений человека и природы. Его портреты человечны, а пейзажи эпичны. Пейзаж приобретает философское звучание. Художник становится частью природы, которая его окружает, растворяется в ней.

Он всегда требователен к точности, глубине пейзажного образа, выразительности колорита, создающего эффект живого пространства.

Художник находится в расцвете творческих сил, он полон интересных замыслов. Хочется пожелать ему осуществления всех его идей.

A handwritten signature in black ink, consisting of stylized initials and the full name 'В. И. Нестеренко'.

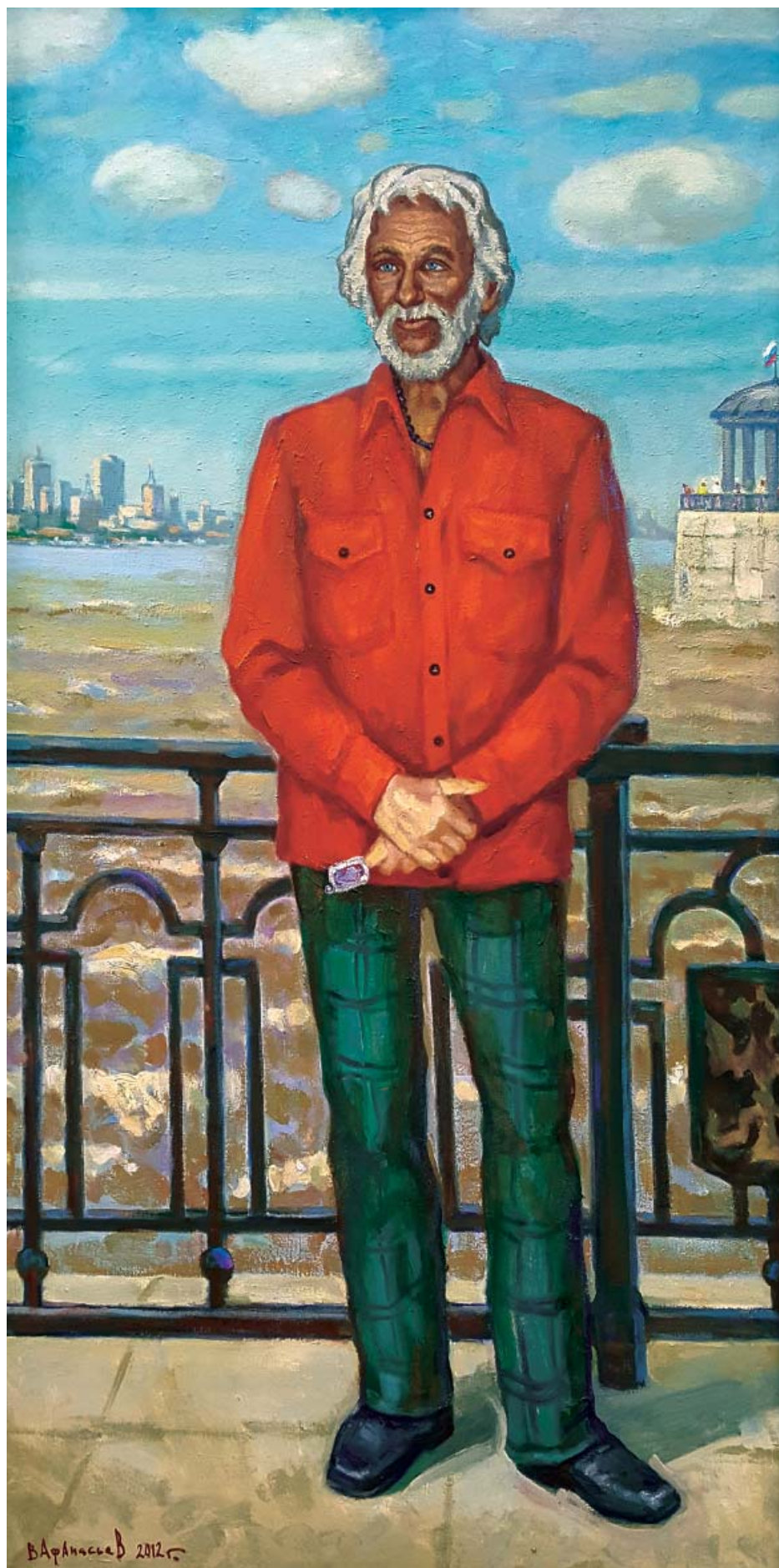

Пьер Ришар на Амуре, х.м., 2012 г.

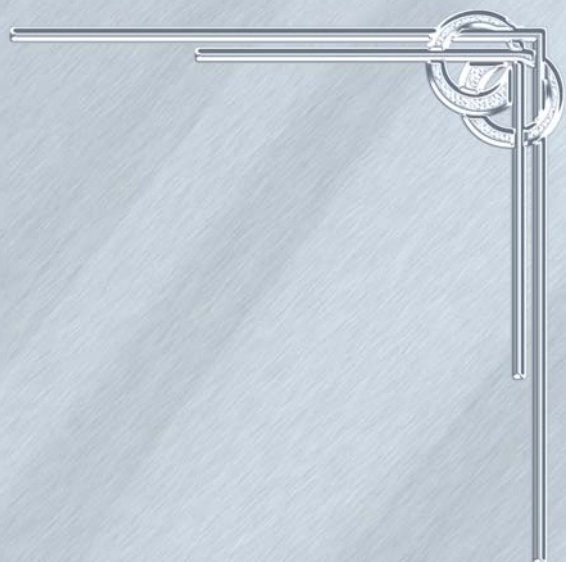

*Соразмерен и уместен
каждый штрих...*



графика

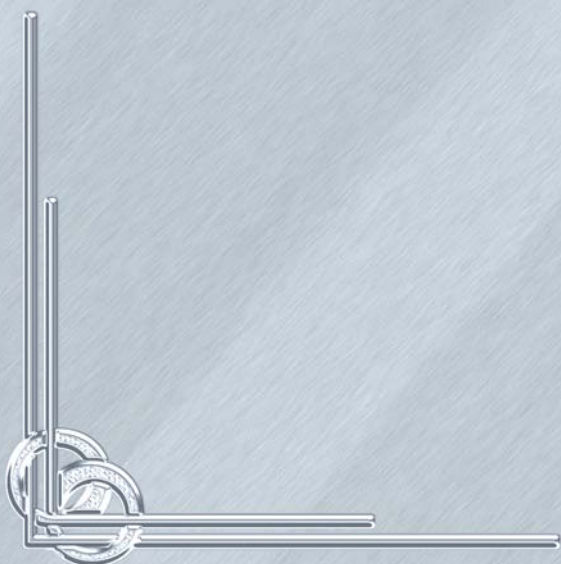



Северянка Элла Эймтыгина из Уэлена, 1987 г.



Один в тундре, 1985 г.



1 Мая в Уэлене, 1983 г.



Агитбригада на стойбище. Инчоун, 1987 г.

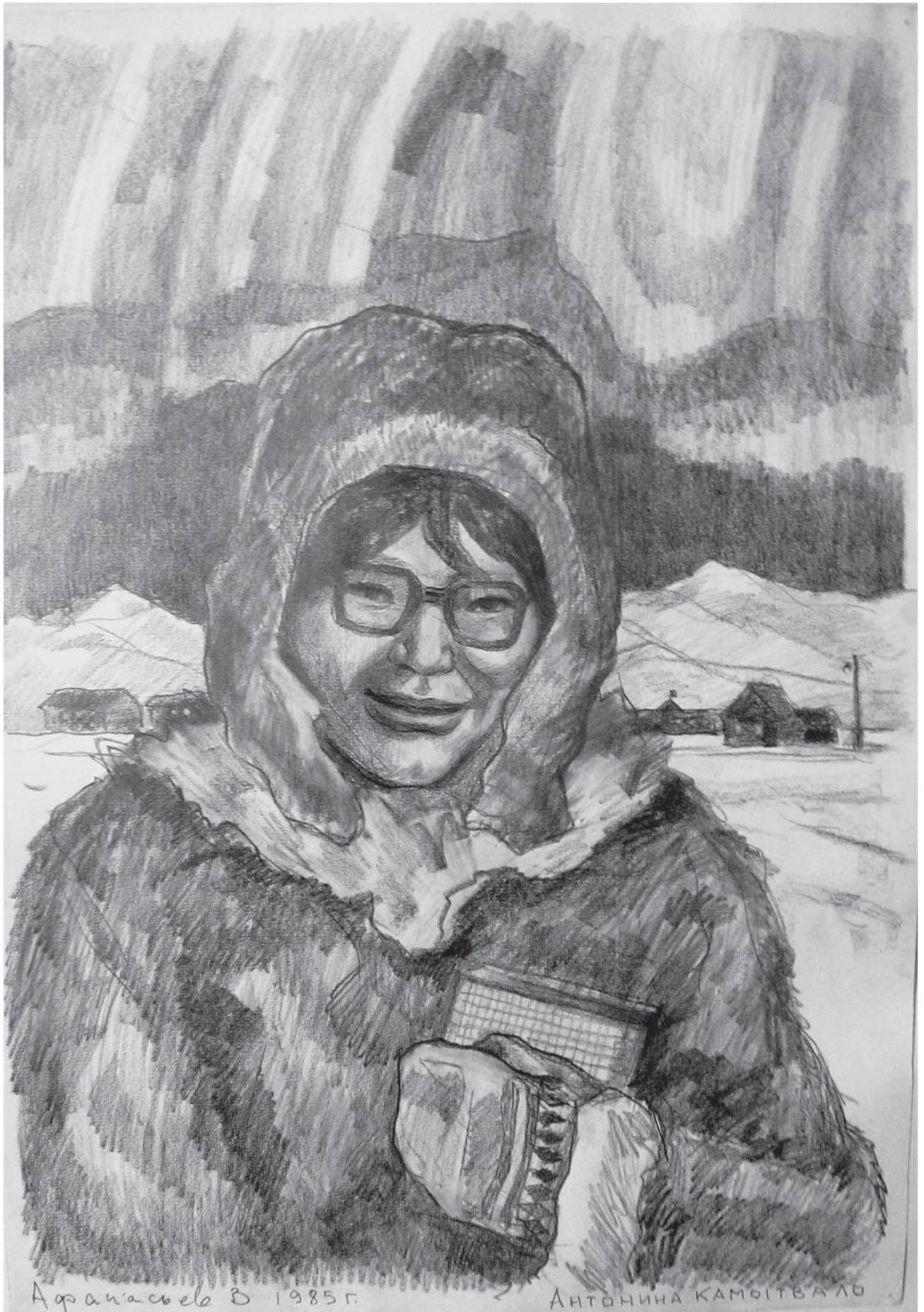

Поэтесса Антонина Камытваль, 1985 г.



Бабушка и внучка. Нунлигран, 1983 г.



В тёплую ярангу, 1986 г.



Тундровики, 1984 г.



Вертолёт прилетел. Инчоун, 1985 г.



Встреча в тундре, 1985 г.



Дети севера, 1985 г.



КАРАВАН СУДОВ В АРКТИКЕ
Караван судов в Арктике, 1987 г.

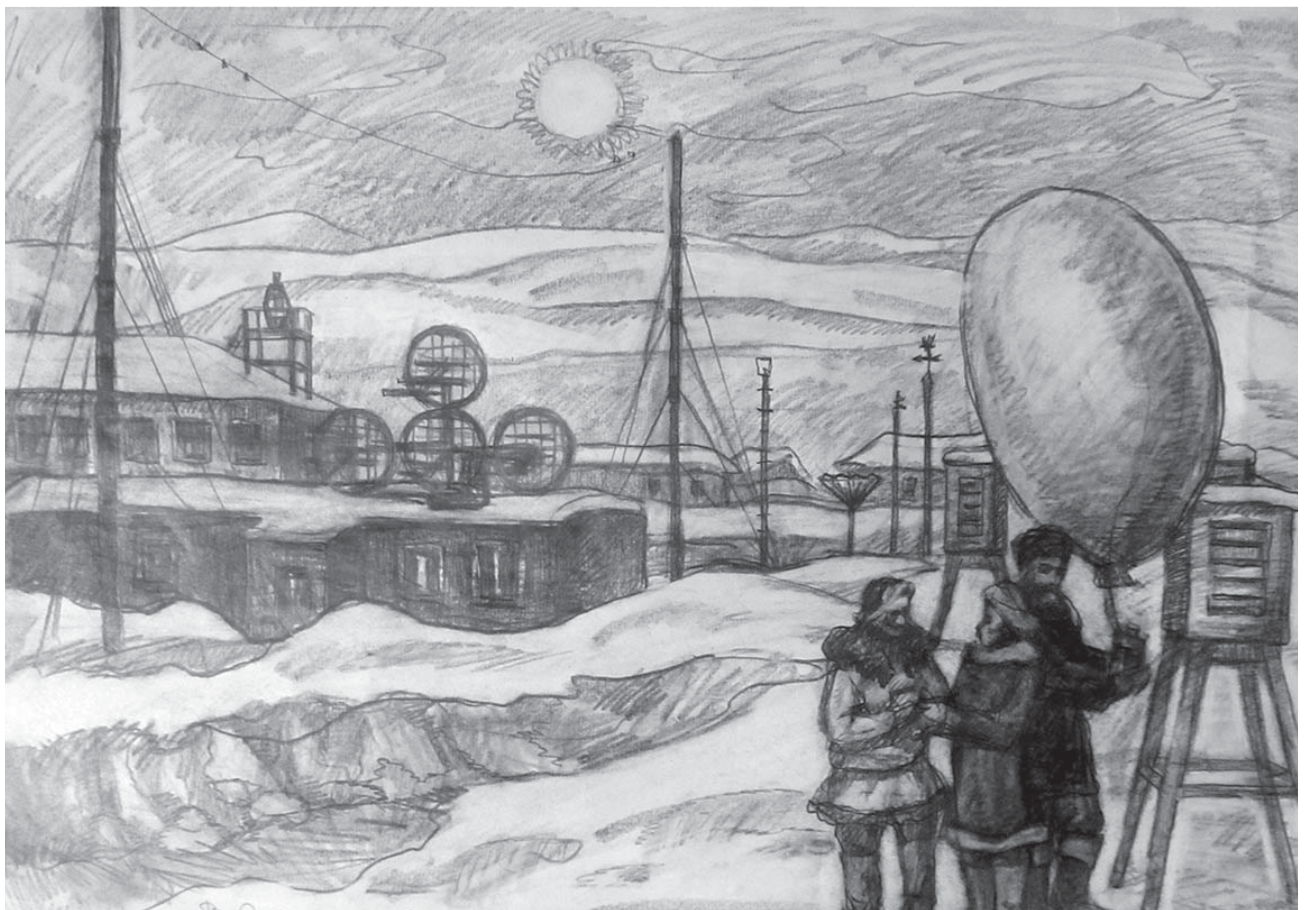

Метеостанция в Уэлене, 1980 г.



Молодые оленеводы севера, 1987 г.



декабрь 1982 г.

Молодые промысловики на мысе Дежнёва

Молодые промысловики на мысе Дежнёва, 1982 г.

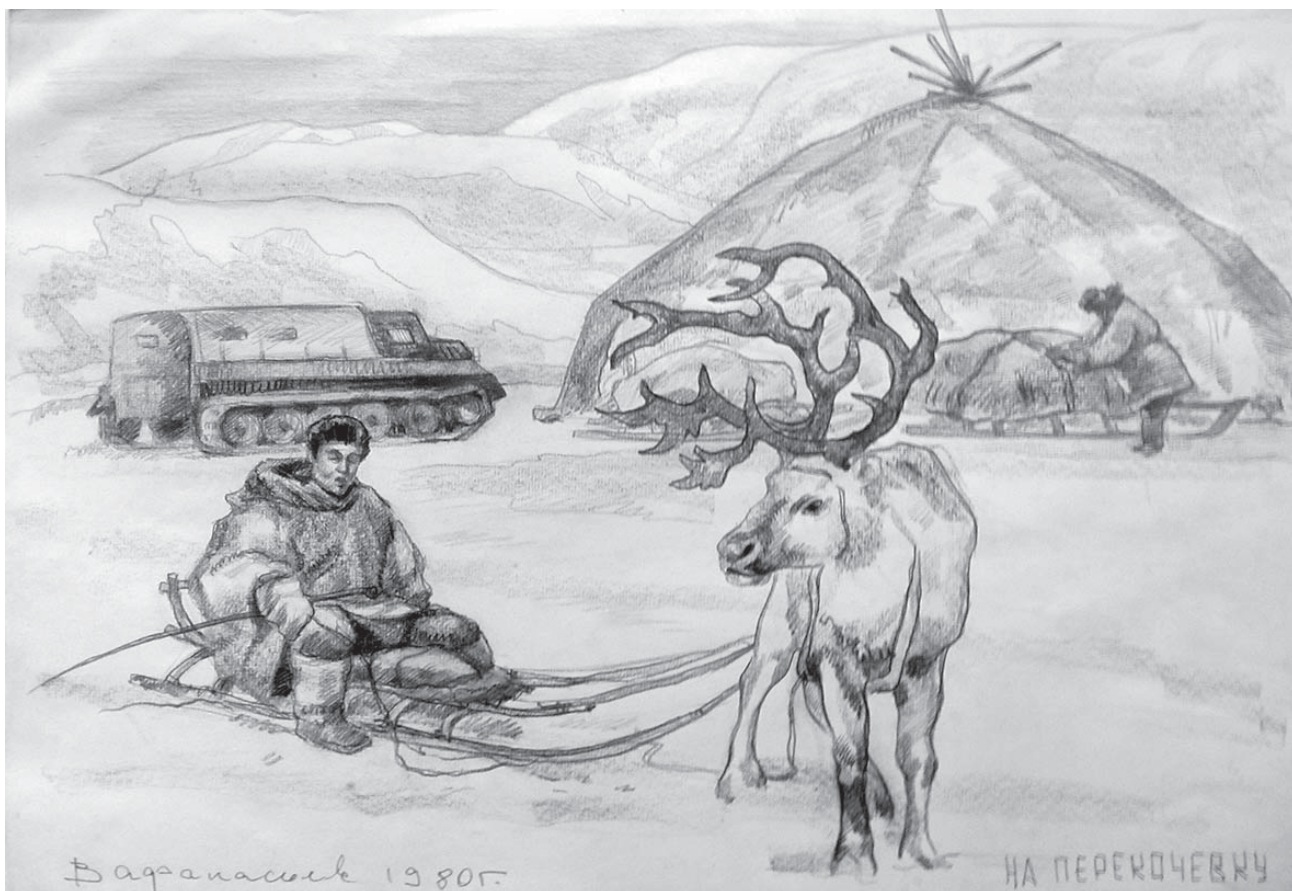

На перекочёвку, 1980 г.

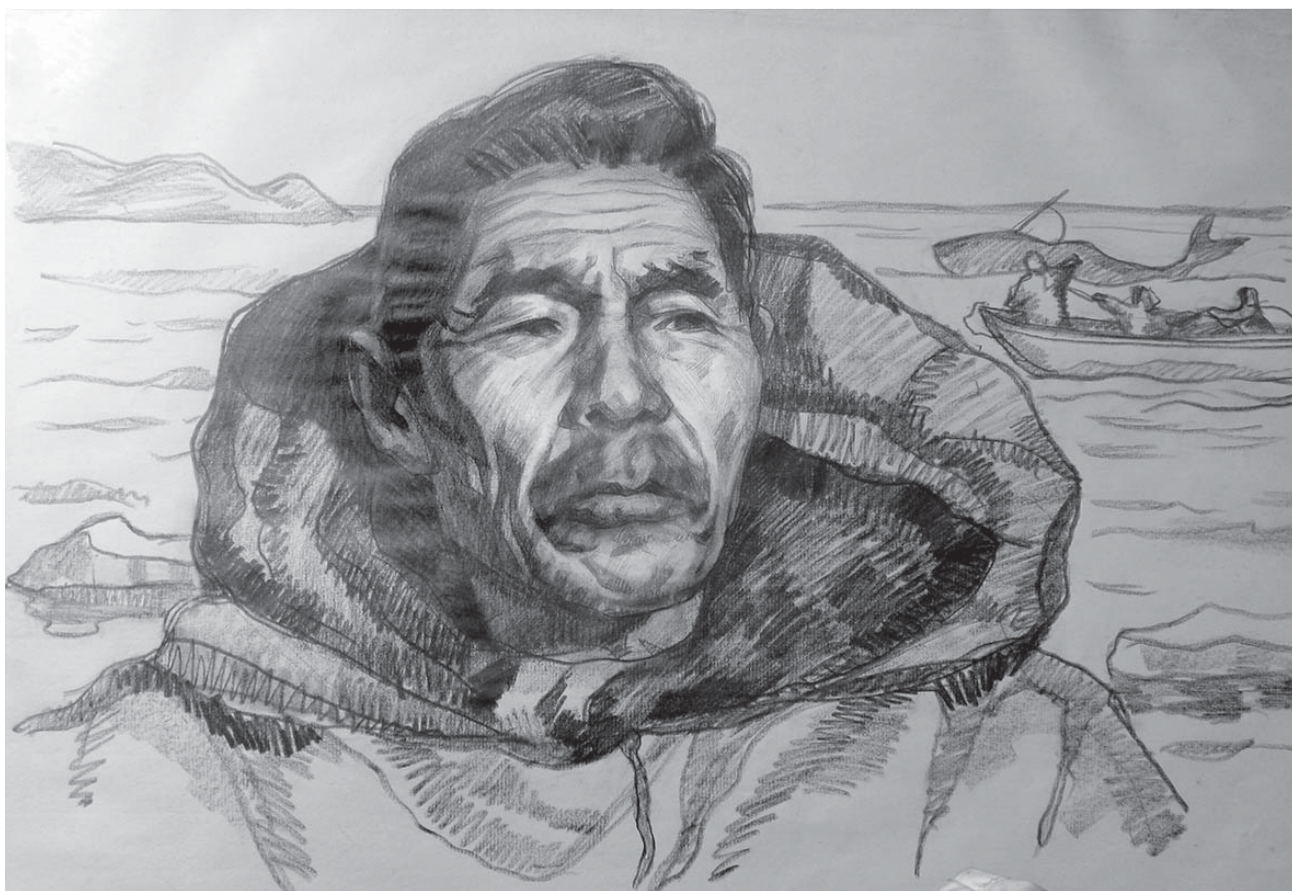

На промысел кита, 1988 г.



Семья. Нешкан, 1989 г.



На стойбище, 1985 г.

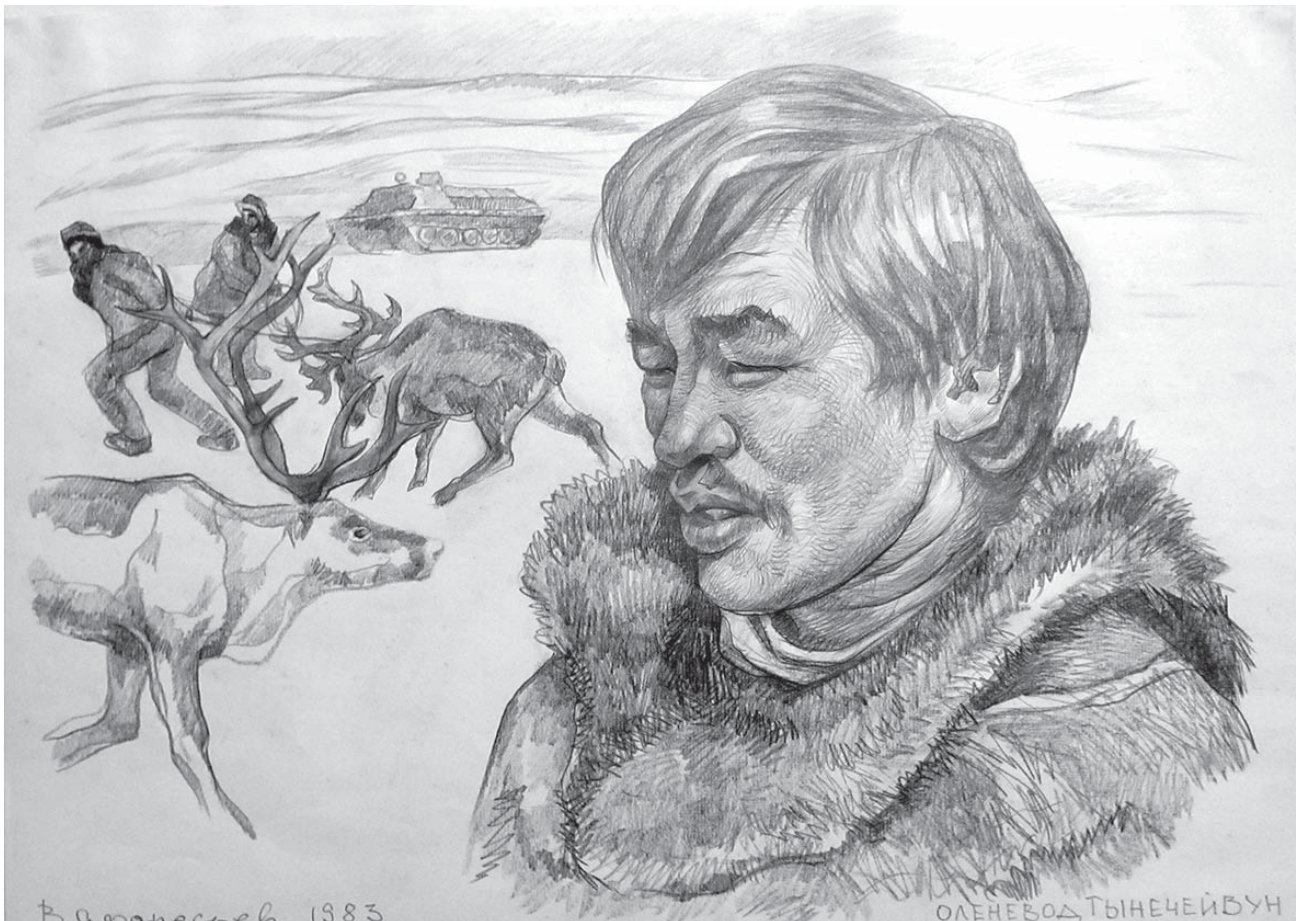

Оленевод Тынечейвун, 1983 г.



В Архангельск 1986 г.

ОДИНОЧЕСТВО

Одиночество, 1986 г.



Побережье Чукотского моря



Старый промысловик. Нешкан, 1987 г.



Подготовка к празднику, 1986 г.



Старый оленевод. Анадырь, 1987 г.



Тундровики



Шахматы в яранге. Уэлен, 1982 г.



Эскимоска с ребёнком, 1983 г.

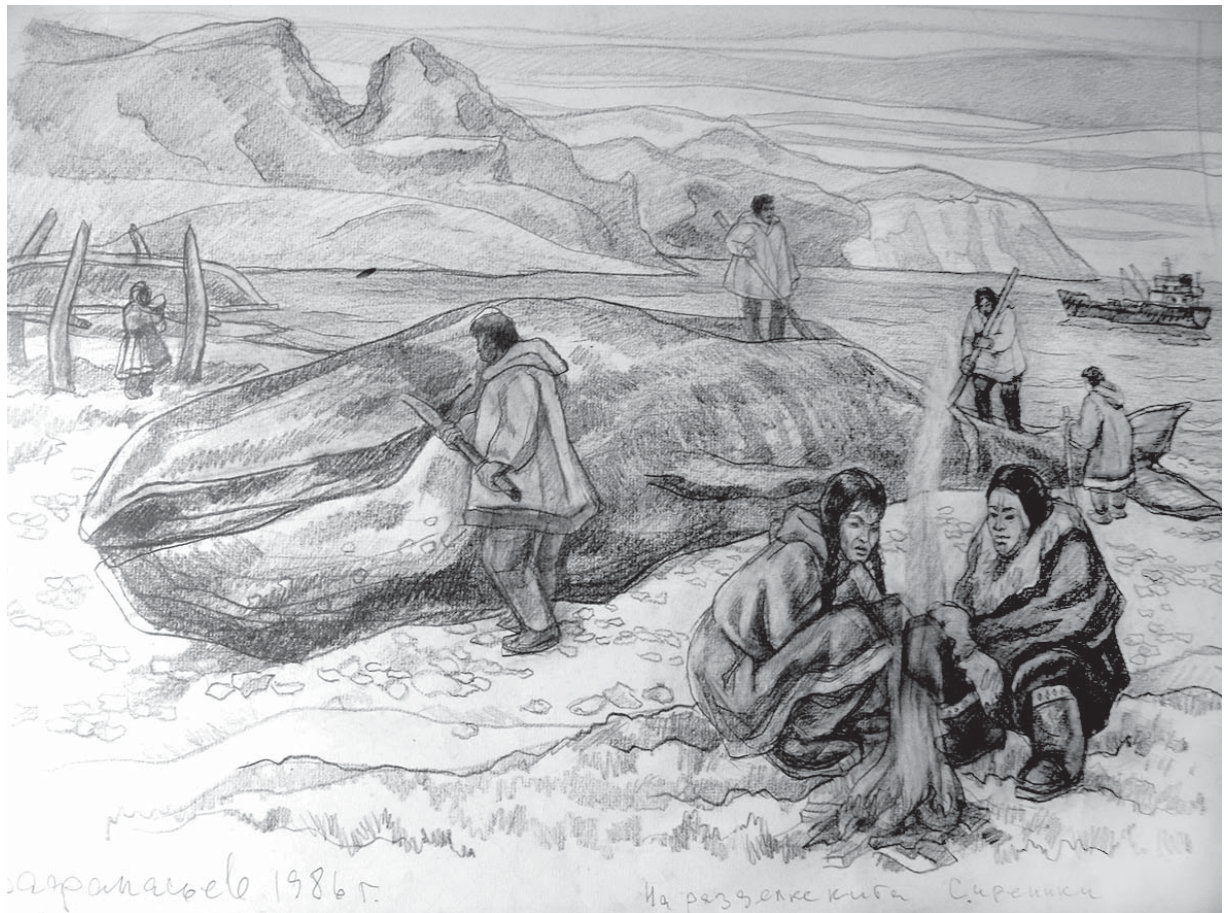

Разделка кита, 1986 г.



Праздник оленя в Нунлигране, 1986 г.



Работница зверозавода в Нунлигране, 1986 г.



Красная Пресня в Тынде, 1986 г.

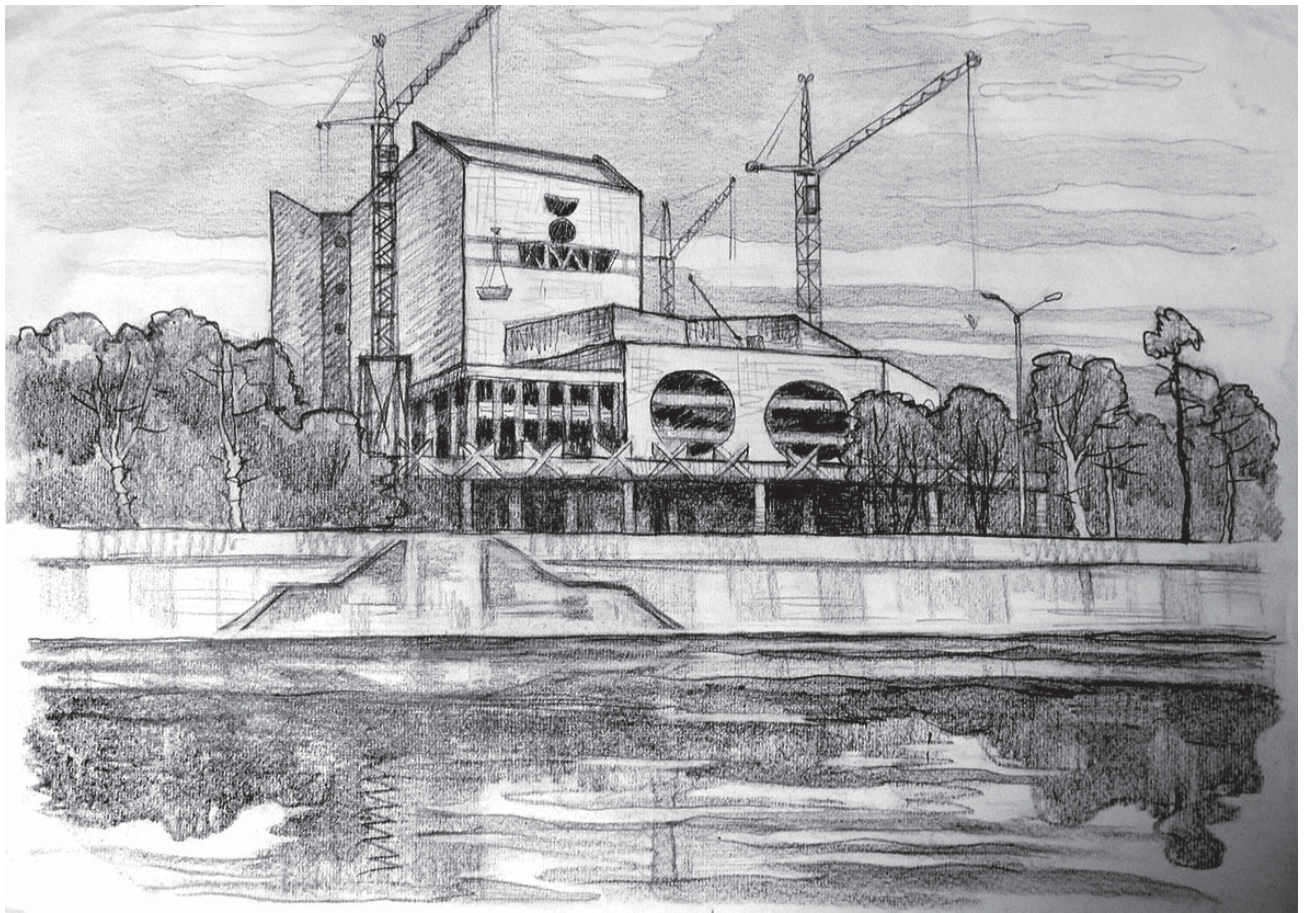

Строительство Дворца искусств в Благовещенске, 1995 г.



Бурхановка, 1980 г.



Соколова Анна. Строитель из Тынды, 1986 г.



Актёр, кинорежиссёр Валерий Приёмов, 2002 г.

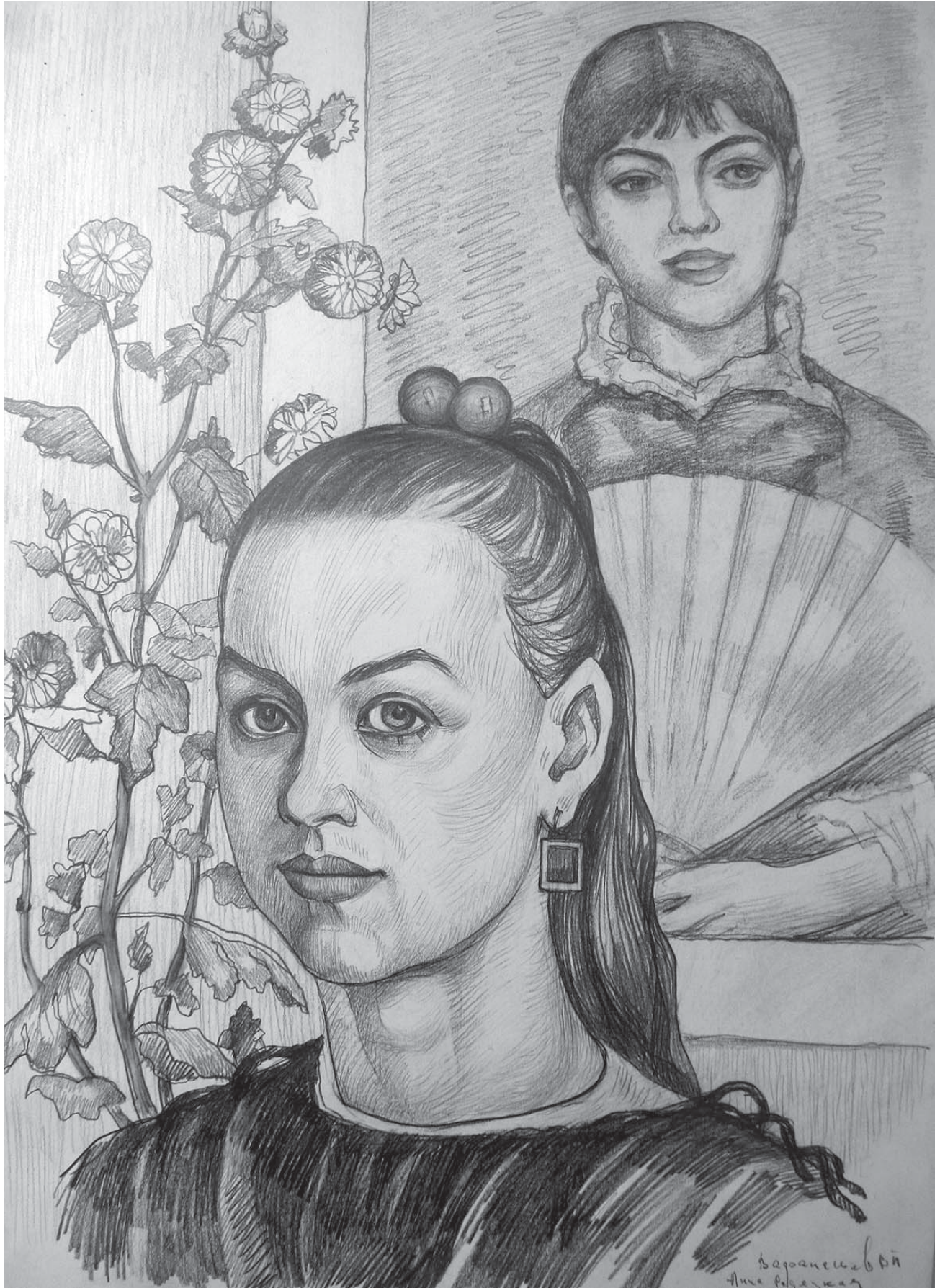

Актриса Анна Радетская, 1986 г.



Александр Сергеевич
и Наталья Николаевна
в Летнем саду, 1987 г.

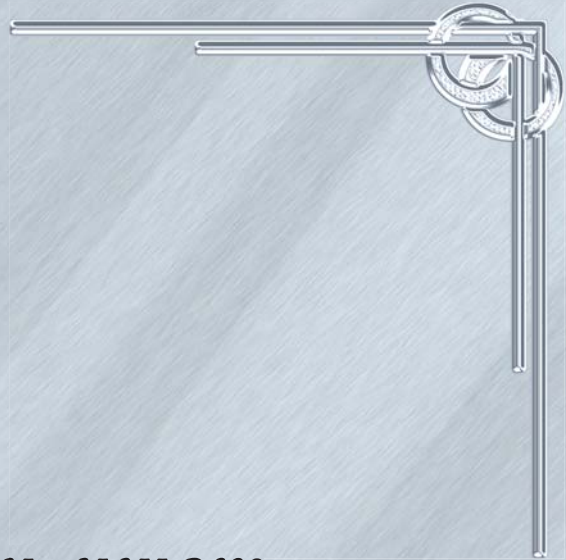

*Он пальцами ищет
для светлой души совершенное
тело...*

(Из стихотворения Василия Фёдорова «Скульптор»)



скульптура

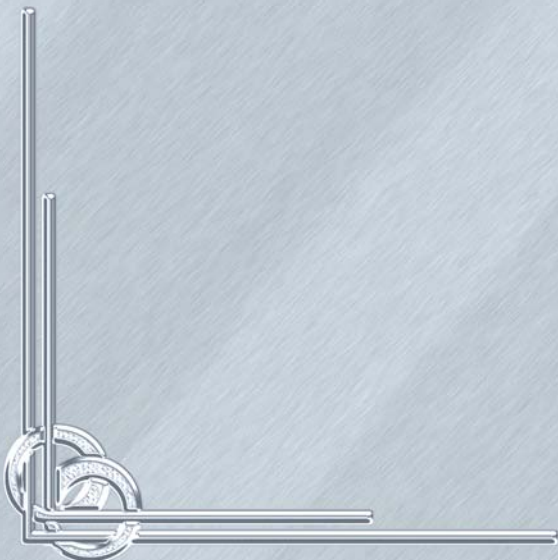

Леонид Андреевич Завальнюк,
советский российский поэт, писатель и сценарист,
член Союза писателей СССР,
г. Москва



Скажу сразу, речь идёт о благовещенской речке Бурхановке, которую Владислав Петрович Афанасьев запечатлел на своих полотнах и тем оставил жить навсегда.

*Этой речки больше нет
Река-замарашка, прощай!
Ты портила вид городской.
Зачем нам твои комары
С их жгучей, болотной тоской?!*

*... Бурхановку прячут в трубы.
Квадратно сечение трубы.
Так, словно смыкают концами
Большие пустые гробы.
Как все, я забуду её.*

*Но, прошлому верен душой,
Однажды весной побреду
Вдоль этой могилы большой,
Чтоб, стоя у края трубы,
Увидеть в воде ледяной
Нетонуций белый кораблик,
Когда-то запущенный мной.*

*Когда-то запущенный мною
В краю, где вдали от села
Невзрачное ЧУДО ЗЕМНОЕ
Такая же речка текла...*

Любовь Афанасьева к городу – это десятки картин, по которым можно знакомиться с прошлым Благовещенска, с его настоящим и будущим. Сегодня Благовещенск не существует без Тынды, без Зейской ГЭС, как не существует он и без живой, кровной связи со всем тем, что мы называем Дальним Востоком.

*Небо синюю кровлю
Уронило на Зею...
Сердцем, всей своей кровью
Я люблю эту землю.
Как мой прах ни рассеется,
Что со мною ни станется –
Это где-то поселится,
Это в чём-то останется.*

А.Афанасьев



Памятник Алексею Шохину, начальнику строительства Зейской ГЭС в г. Зей



Эскиз памятника Леониду Гайдаю в Благовещенске



Памятник Герою России С. Бондареву в Благовещенске



Памятник актёру и режиссёру Валерию Приёмыхову в Благовещенске



Эскиз памятника землепроходцу Василию Пояркову в Благовещенске

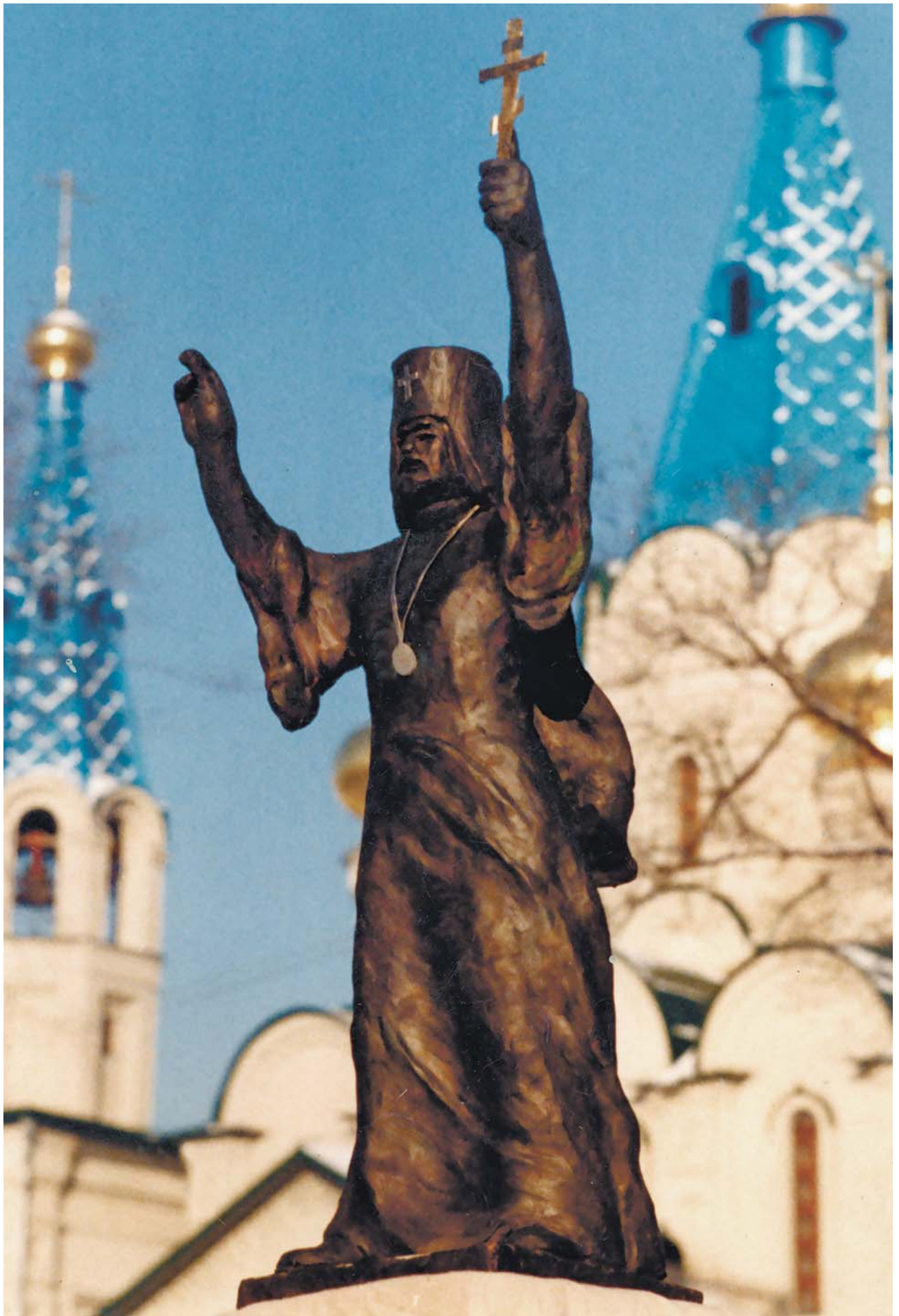

Эскиз памятника святителю Иннокентию Вениаминову в Благовещенске



Эскиз памятника Генералиссимусу Иосифу Сталину в Благовещенске

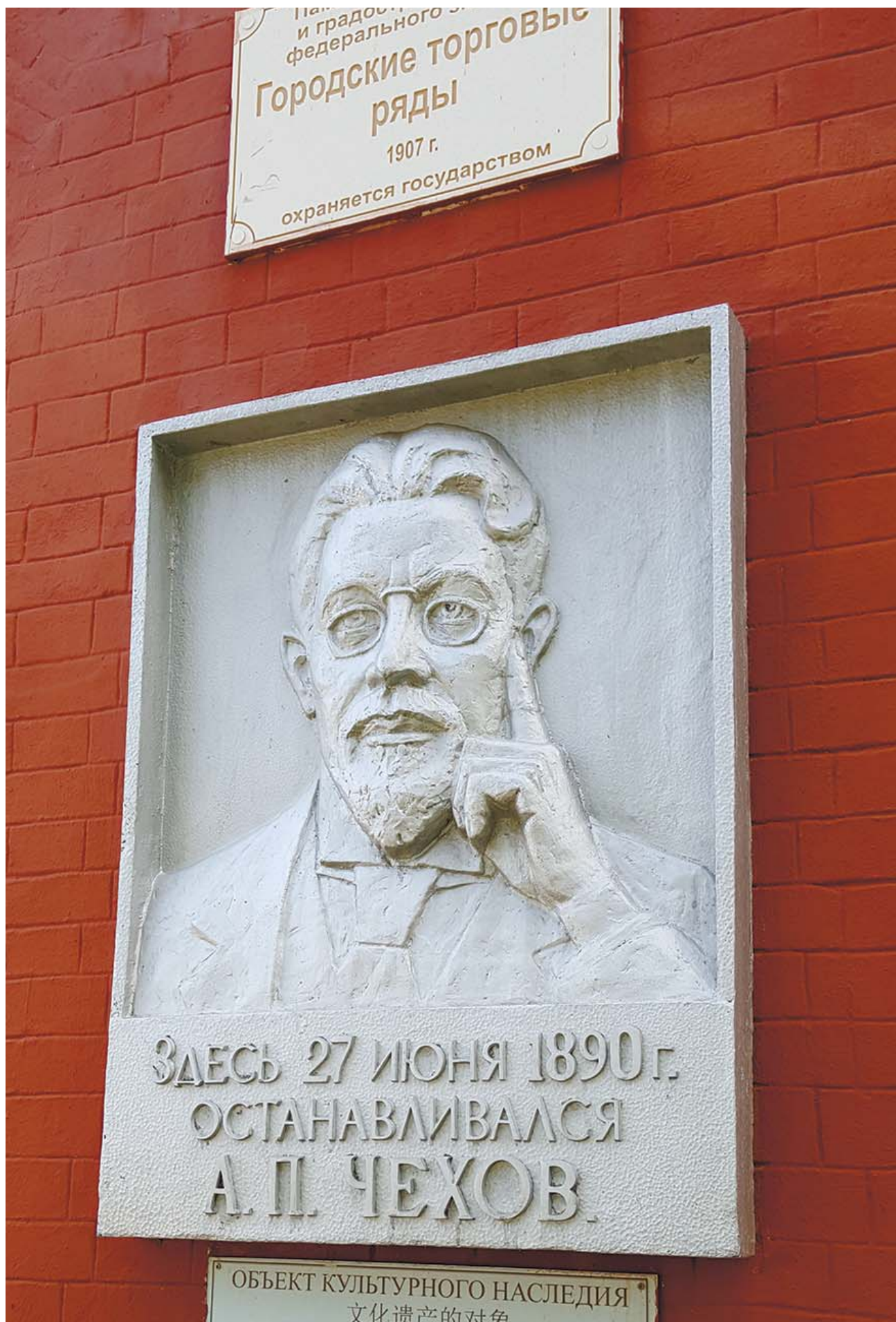

Памятная доска А.П. Чехову в Благовещенске

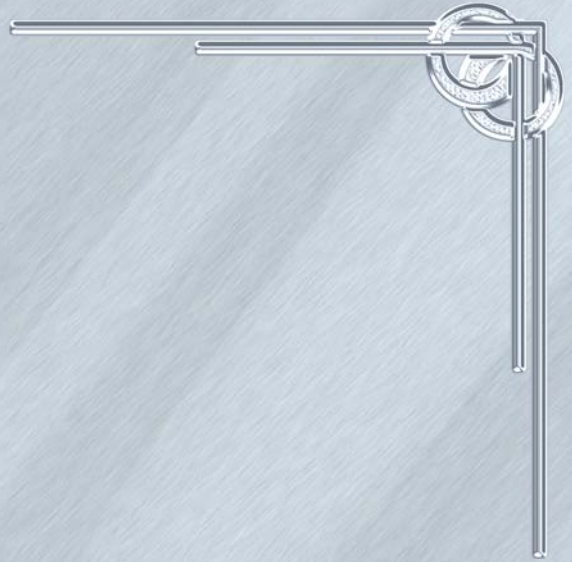

*Кисть всегда повествует о личном,
и, быть может, сердечнее нас...*



друзья и творчество

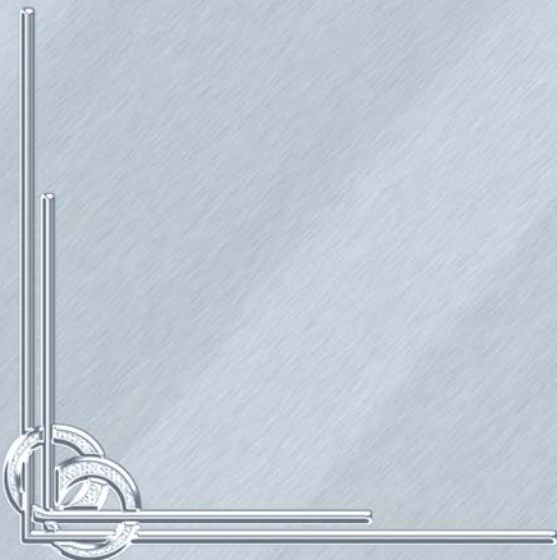

Сергей Петрович Ткачёв,
Народный художник СССР,
действительный член
Российской Академии художеств,
лауреат Государственной премии СССР,
г. Москва



Дальневосточника Афанасьева Владислава Петровича я хорошо знаю как человека и художника.

В 80-х годах я руководил Союзом художников России, а Владислав Петрович руководил Амурской организацией СХ России.

Мы часто встречались на пленумах и съездах СХ России. Также он много работал в доме творчества академической дачи имени Репина под нашим наблюдением.

Владислав Петрович близко общался с выдающимися художниками Советского Союза, признанными мастерами, такими как Гаврилов В.Н., Загонек В.Ф., Сидоров В.М. и т.д.

У меня этот год юбилейный, мне исполняется 90 лет.

Пожелаю Владиславу Петровичу такого же творческого долголетия!



На Чукотке, 1980 год



На Чукотке с лайками, 1980 год



VI СЪЕЗД ХУДОЖНИКОВ СССР
МОСКВА • КРЕМЛЬ • 1983 г.



Служба в танковом училище г. Благовещенска, 1958 г.



В Доме творчества «Академическая дача им. И.Е. Репина»



*С президентом РАХ Зурабом Церетели.
Вручение золотой медали «Достойному»*



*С учёным секретарём РАХ академиком
Виктор Калинин*



*С депутатом Государственной думы Дмитрием
Новиковым на открытии выставки Россия-Х*



*С Иркутскими художниками Л. Гимовым
и В. Кузьминым*



С академиком Павлом Никоновым



*На открытии выставки «Россия-IX»
с председателем СХР Валентином Сидоровым*



С журналисткой Натальей Шлямовой

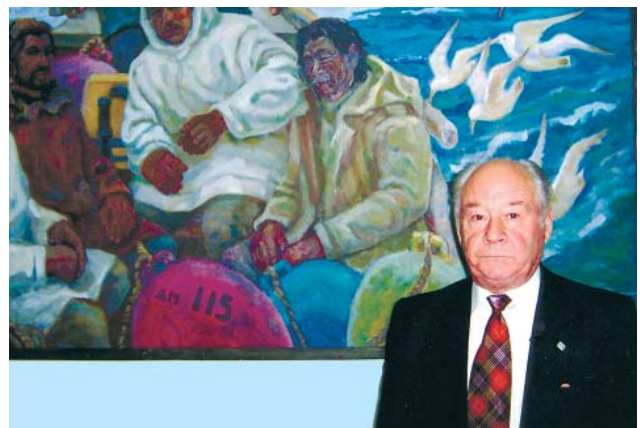

У картины «Охотники в Беринговом проливе»



С академиком Татьяной Назаренко



В мастерской



Биробиджан. Работа над памятником Шолом-Алейхему



На открытии Международной выставки «Победа» с академиком Василием Нестеренко



На открытии выставки «Россия-XI»



На открытии выставки в Санкт-Петербурге с Людмилой Нарусовой и Народным художником России Юрием Межировым



В моей мастерской



*На открытии выставки Россия-Х
с академиком П. Ивановым*



С космонавтом, академиком Алексеем Леоновым



С Народным художником Виталием Дроздовым



На выставке «Лики России» в Архангельске

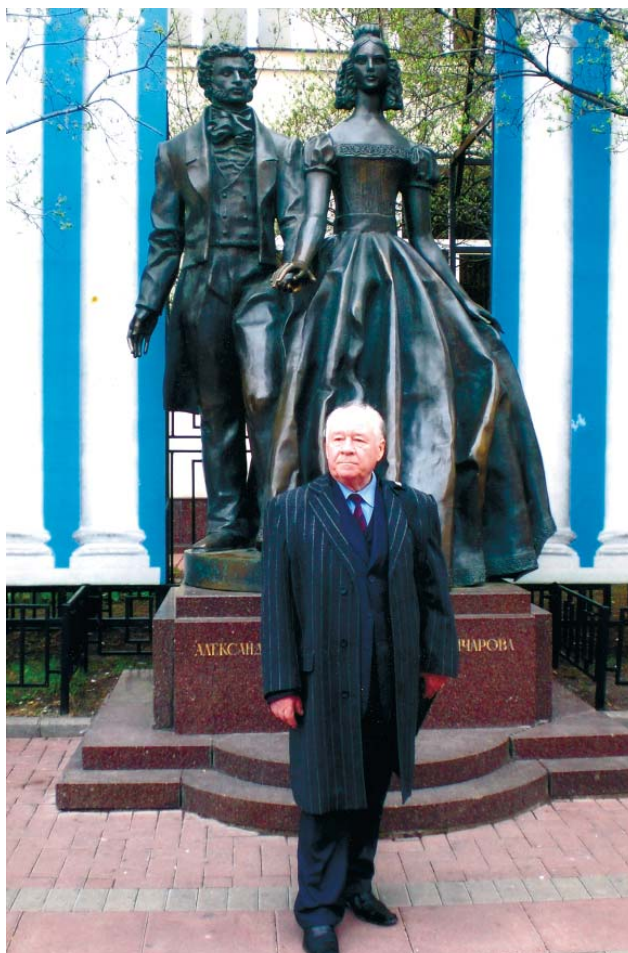

На Старом Арбате



Открытие персональной выставки в Хэйхэ



Моя семья в Доме творчества «Андреевка»



*С режиссёром фильма «Холодное лето 53-го»
А. Прошкиным у памятника В. Приемыхову*



*С академиком А. Левитиным и актёром
А. Будрайтисом*



На персональной выставке в Хэйхэ



С академиком, модельером Вячеславом Зайцевым



*С учёным секретарём РАН
академиком Олегом Кошкиным*



С академиками А. Осиповым и В. Корбаковым



С академиком Александром Шиловым



С актёром Донатасом Банионисом



С референтом Академии художеств по Дальнему Востоку Маргаритой Хабаровой



С академиком Дмитрием Жилинским



*С поэтом, почётным членом РАХ
Андреем Дементьевым*



*На юбилее президента Академии художеств
Зураба Церетели*

Евгений Александрович Евтушенко,
советский и российский поэт.
Получил известность также как прозаик,
режиссёр, сценарист, публицист,
чтец-оратор и актёр,
г. Москва

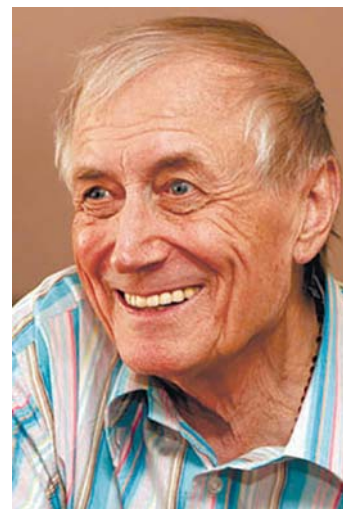

*Владислав Петрович Афанасьев,
Всю Сибирь облазив и излазив,
Ей свои объяття распостёр.
И в его объяттях сыновних,
А совсем не показных, сановных,
Уместился весь его простор.*

A handwritten signature in blue ink, reading "Ев. Евтушенко".

Евгений Евтушенко

СОДЕРЖАНИЕ

Владислав Афанасьев. Монолог длиною в жизнь	5
Белое безмолвие (северные мотивы).....	11
Всё это Родина моя... (живопись разных лет)	77
Соразмерен и уместен каждый штрих... (графика).....	155
Он пальцами ищет для светлой души совершенное тело... (скульптура)	183
Кисть всегда повествует о личном, и, быть может, сердечнее нас (друзья и творчество)	195

ДРУЗЬЯ ХУДОЖНИКА ОБ АВТОРЕ

Л.Г. Козлова, г. Хабаровск	5
Ю.С. Рытхэу, г. Санкт-Петербург	13
К.П. Коваль, г. Уссурийск	33
Г.С. Зорин, г. Хабаровск	45
В.П. Дроздов, г. Хабаровск.....	79
В.Н. Стогний, г. Благовещенск.....	93
А.Н. Осипов, г. Якутск.....	107
В.Г. Распутин, г. Иркутск	125
В.А. Сергин, г. Красноярск.....	141
В.И. Нестеренко, г. Москва	153
Л.А. Завальнюк, г. Москва	185
С.П. Ткачёв, г. Москва	197
Е.А. Евтушенко, г. Москва.....	206

Афанасьев
Владислав Петрович

Живопись. Графика. Скульптура

Художественное редактирование:
Сасим Игорь Михайлович

Компьютерная вёрстка:
Шкирятов Олег Викторович



Издательство «Царское Слово»
ИП Сасим И.М., ИНН 280101356786, ОГРНИП 316280100051511
675000, Амурская область, г. Благовещенск, ул. Зейская, 225. Тел. +7914-559-49-30
Формат 60x84 1/8. Уч. изд. л. 24,18. Печать цифровая. Заказ №115.
Сдано в набор 26.07.2017 г. Подписано в печать 24.10.2017 г.
Тираж 100 экз.